

**EH** \* \* \*

FINISH, FLANGE AND MOUNTING SCREW  
**BLANK** - NICKEL  
**B** - BLACK

GENDER  
**MM** - MALE TO MALE  
**MF** - MALE TO FEMALE  
**FF** - FEMALE TO FEMALE

TYPE OF ADAPTER  
**DB9** - 9 PIN D-SUB  
**HD15** - 15 PIN HIGH DENSITY D-SUB

NOTES:

- MATERIALS:  
MOUNTING SCREWS - STEEL, NICKEL OR BLACK OXIDE FINISH.  
FRONT FLANGE - BRASS, NICKEL OR BLACK CHROME FINISH.  
D SUB ADAPTER:  
INSULATOR - PBT GLASS FIBER REINFORCED  
CONTACT - BRASS, GOLD PLATED OVER NICKEL  
SHELL - NICKEL SILVER, TIN PLATED  
HOUSING - PBT, 30% GLASS FIBER  
JACKPOST - BRASS, NICKEL PLATED
- PARTS SHIPPED UNASSEMBLED.
- THESE PRODUCTS ARE RoHS COMPLIANT.

REV	ECO NUMBER	DATE	BY	APVD
C	26494	1/22/10	RS	TJK
B	26415	7/17/09	RS	TJK
A	ECO 25822	7/23/08	BS	TJK
REVISIONS				

UNLESS OTHERWISE SPECIFIED

- ALL DIMENSIONS IN INCHES  
- TWO PLACE DECIMALS ±0.02  
- THREE PLACE DECIMALS ±0.005

DO NOT SCALE DRAWING

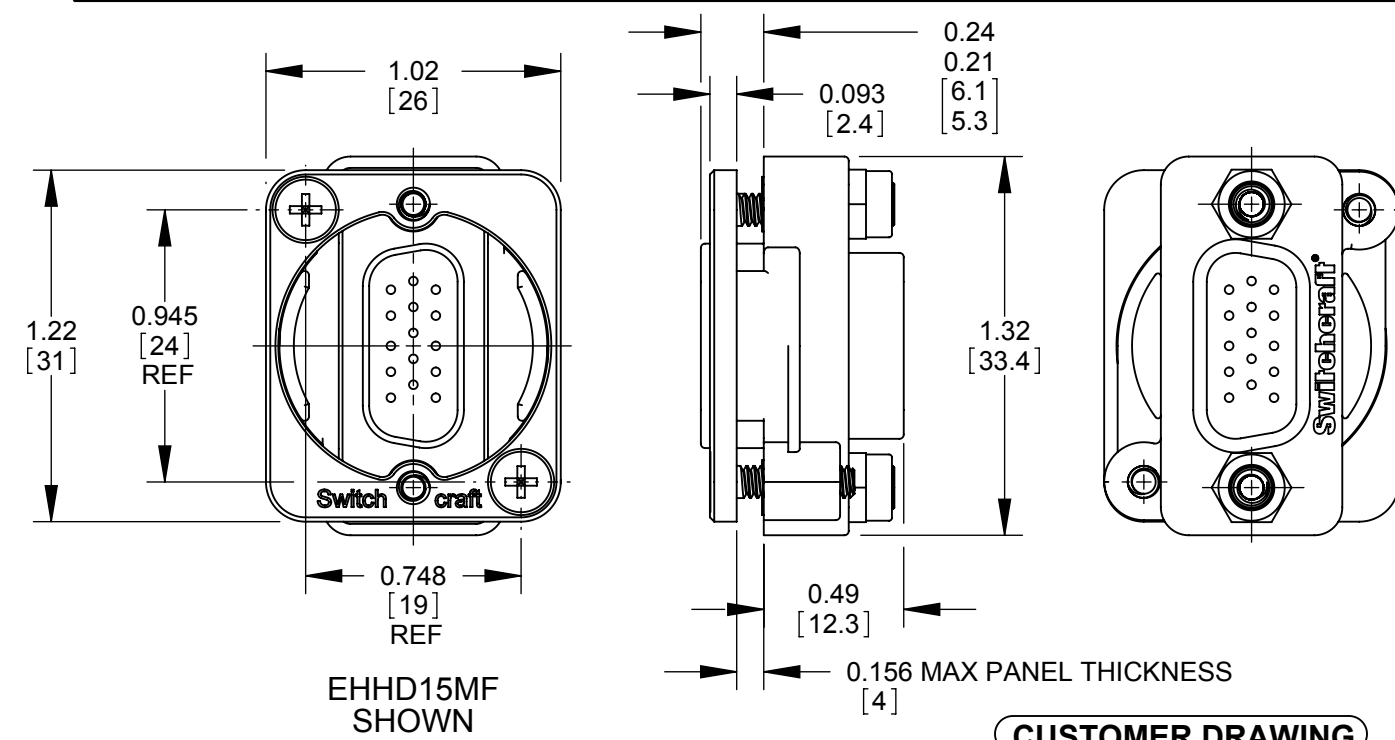
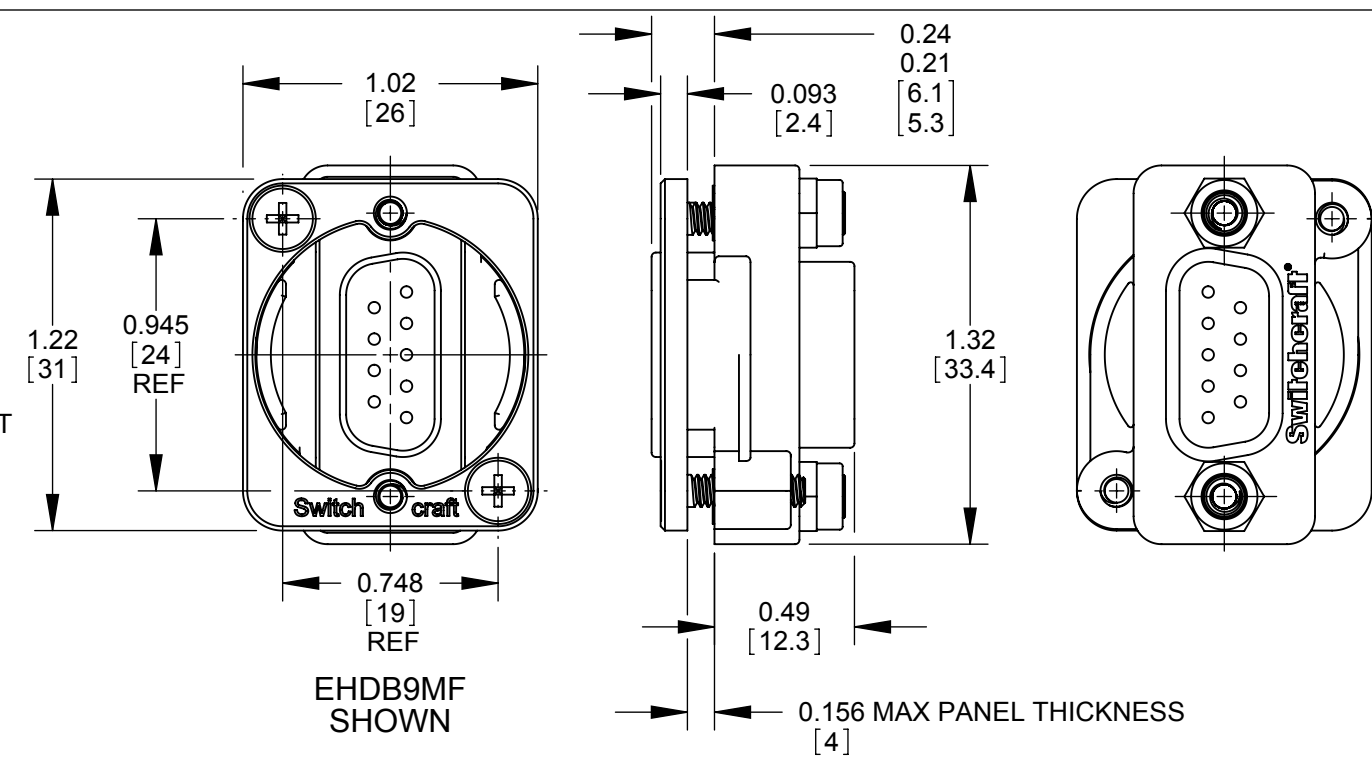

**CUSTOMER DRAWING**

THIS DRAWING DESCRIBES A DESIGN CONSIDERED PROPRIETARY IN NATURE, DEVELOPED AND MANUFACTURED BY SWITCHCRAFT INC. AND IS RELEASED ON A CONFIDENTIAL BASIS FOR IDENTIFICATION PURPOSES ONLY.							
SIZE		WIDTH		MULT		LBS/M	
TEMPER		FINISH		MATERIAL		SPEC No.	
DATE DRAWN		BY		CHKD		APVD	
9/28/06		JK		JK		JK	
NAME		SCALE		FIRST USED ON		MATERIAL	
E SERIES D-SUB		1.5:1				SPEC No.	
CONNECTOR, RoHS						Switchcraft®	
PART No.		SHEET		OF		REV	
EHDB9 & EHHD15 SERIES		1		1		C	



## Стандарт Электрон Связь

Мы молодая и активно развивающаяся компания в области поставок электронных компонентов. Мы поставляем электронные компоненты отечественного и импортного производства напрямую от производителей и с крупнейших складов мира.

Благодаря сотрудничеству с мировыми поставщиками мы осуществляем комплексные и плановые поставки широчайшего спектра электронных компонентов.

Собственная эффективная логистика и склад в обеспечивает надежную поставку продукции в точно указанные сроки по всей России.

Мы осуществляем техническую поддержку нашим клиентам и предпродажную проверку качества продукции. На все поставляемые продукты мы предоставляем гарантию .

Осуществляем поставки продукции под контролем ВП МО РФ на предприятия военно-промышленного комплекса России , а также работаем в рамках 275 ФЗ с открытием отдельных счетов в уполномоченном банке. Система менеджмента качества компании соответствует требованиям ГОСТ ISO 9001.

Минимальные сроки поставки, гибкие цены, неограниченный ассортимент и индивидуальный подход к клиентам являются основой для выстраивания долгосрочного и эффективного сотрудничества с предприятиями радиоэлектронной промышленности, предприятиями ВПК и научно-исследовательскими институтами России.

С нами вы становитесь еще успешнее!

### Наши контакты:

**Телефон:** +7 812 627 14 35

**Электронная почта:** [sales@st-electron.ru](mailto:sales@st-electron.ru)

**Адрес:** 198099, Санкт-Петербург,  
Промышленная ул, дом № 19, литера Н,  
помещение 100-Н Офис 331