

miniBASE-10R

COM Express® Type 10 Reference Carrier Board

Features

- Carrier board for ADLINK Type 10 modules (excluding nano-TC/TCR)
- 2x USB 3.0, 2x USB 2.0, and 1x USB client
- Supports DisplayPort and LVDS (eDP optional)
- 1x SD card slot
- 2x Mini PCIe card slots (one supports mSATA cards)
- 2x RJ-45 LAN connectors
- Conforms to COM Express Carrier Design Guide rev. 2.0
- Supports Smart Battery and 19V adapter power supply

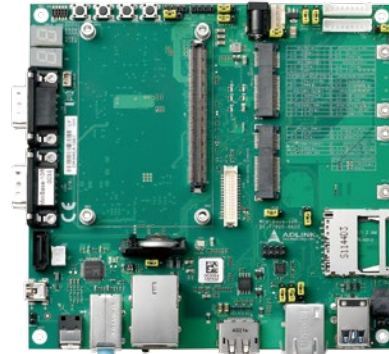

Specifications

• Form Factor

Core module interface

PICMG® COM Express® Revision 2.1

Supports Type 10 modules in Mini form factor

Dimensions

150 mm x 142 mm

• BIOS/Debug

POST LEDs

Onboard diagnostics for BIOS POST code data and address on LPC bus

Secondary BIOS

Onboard socket for secondary SPI flash

• Audio

Audio Codec

Realtek ALC262 on DB-Audio2 daughter board (optional)

Interface

Line-in, Line-out, Mic-in on DB-Audio2 daughter board (optional)

Audio

Realtek audio codec

Digital I/O

SMBus to GPIO bridge

• LAN

GbE controllers

Dual Intel GbE Controller i210 (one from COM Express module, one from carrier board)

• Connectors and Interfaces

COM Express: 1x 220-pin (Type 10)

LVDS: 1x onboard header

Display Port: 1x onboard header

Audio: Mic/Line-in/Line-out on I/O panel

SATA: 1x SATA connector

Connectors and Interfaces (one supports mSATA cards)

LAN: 2x LAN supports, 10/100/1000BASE-T compatible RJ-45 on I/O panel

USB

2x USB 3.0 on I/O panel

2x USB 2.0 on I/O panel

1x USB client

Serial Port

2x DB-9 on I/O panel

SD card

1x socket onboard

Smart Battery

1x 10-pin header for Smart Battery management communications (connects to ADLINK BattMan board)

GPIO

GPIO 8-pin header

Module control bus

SMBus, I²C

Miscellaneous

Reset button, Lid button, Sleep button, Power button, Power LED, HDD LED

Ordering Information

- **miniBASE-10R**
COM Express® Type 10 Reference Carrier Board

Functional Diagram

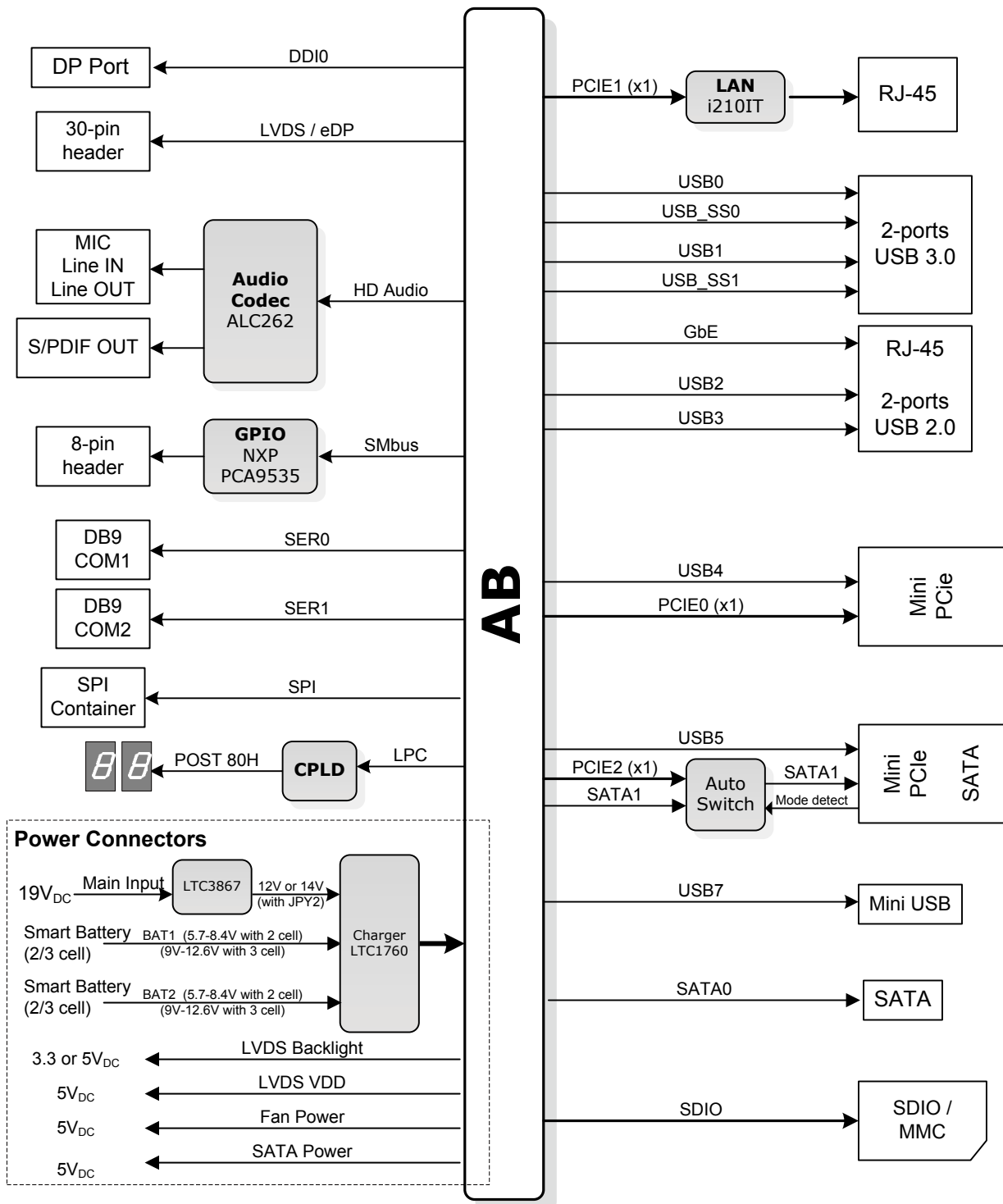



Стандарт Электрон Связь

Мы молодая и активно развивающаяся компания в области поставок электронных компонентов. Мы поставляем электронные компоненты отечественного и импортного производства напрямую от производителей и с крупнейших складов мира.

Благодаря сотрудничеству с мировыми поставщиками мы осуществляем комплексные и плановые поставки широчайшего спектра электронных компонентов.

Собственная эффективная логистика и склад в обеспечивает надежную поставку продукции в точно указанные сроки по всей России.

Мы осуществляем техническую поддержку нашим клиентам и предпродажную проверку качества продукции. На все поставляемые продукты мы предоставляем гарантию .

Осуществляем поставки продукции под контролем ВП МО РФ на предприятия военно-промышленного комплекса России , а также работаем в рамках 275 ФЗ с открытием отдельных счетов в уполномоченном банке. Система менеджмента качества компании соответствует требованиям ГОСТ ISO 9001.

Минимальные сроки поставки, гибкие цены, неограниченный ассортимент и индивидуальный подход к клиентам являются основой для выстраивания долгосрочного и эффективного сотрудничества с предприятиями радиоэлектронной промышленности, предприятиями ВПК и научно-исследовательскими институтами России.

С нами вы становитесь еще успешнее!

Наши контакты:

Телефон: +7 812 627 14 35

Электронная почта: sales@st-electron.ru

Адрес: 198099, Санкт-Петербург,
Промышленная ул, дом № 19, литера Н,
помещение 100-Н Офис 331