

310-045 Composite shrink boot adapter MIL-DTL-38999

STANDARD PROFILE WITH SELF-LOCKING ROTATABLE COUPLING NUT

How To Order 310-045								
Sample Part Number	310	F	S	045	XM	15	D	T
Product Series	Composite shrink boot adapter							
Connector Designator	H = MIL-DTL-38999 Series III							
Angle	S = Straight							
Basic Number	045							
Finish	XB = No plating, black XM = Electroless Nickel XD = No Plating, Desert Tan XMT = Nickel-PTFE 1000 Hour Gray XW = Cadmium O/D over Electroless Nickel							
Connector Shell Size	See Dimensions Table							
Drain Holes	D = Drain Holes, omit for none.							
Shrink Boot Option	T = Shrink Boot, omit for none.							



Dimensions		
H Code Shell Size	E Max	Cable Entry Min.
09	.533 (13.5)	.250 (6.4)
11	.605 (15.4)	.355 (9.0)
13	.774 (19.7)	.491 (12.5)
15	.838 (21.3)	.565 (14.4)
17	.963 (24.5)	.690 (17.5)
19	1.042 (26.5)	.769 (19.5)
21	1.217 (30.9)	.894 (22.7)
23	1.355 (34.4)	1.019 (25.9)
25	1.443 (36.7)	1.134 (28.8)

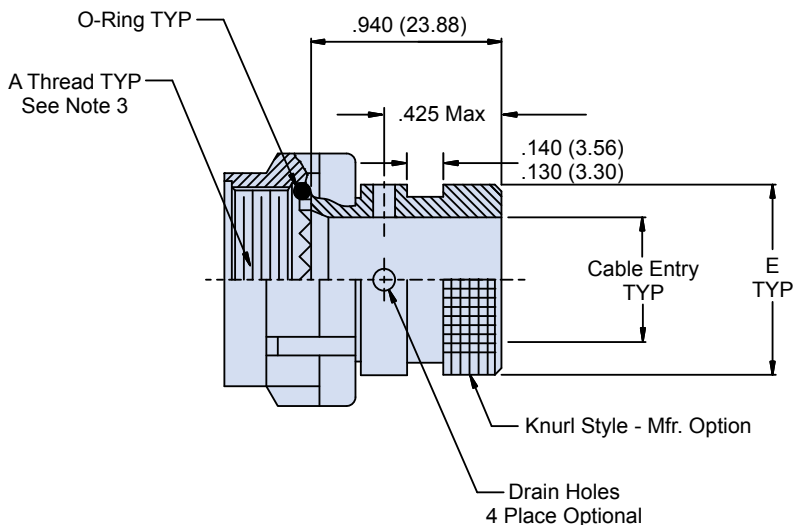

NOTES

1. (Straight) 770-0015**-0 shrink boot supplied with "T" option.
2. Coupling nut supplied unplated.
3. Refer to connector-to-backshell interface standards page in this section.





Стандарт Электрон Связь

Мы молодая и активно развивающаяся компания в области поставок электронных компонентов. Мы поставляем электронные компоненты отечественного и импортного производства напрямую от производителей и с крупнейших складов мира.

Благодаря сотрудничеству с мировыми поставщиками мы осуществляем комплексные и плановые поставки широчайшего спектра электронных компонентов.

Собственная эффективная логистика и склад в обеспечивает надежную поставку продукции в точно указанные сроки по всей России.

Мы осуществляем техническую поддержку нашим клиентам и предпродажную проверку качества продукции. На все поставляемые продукты мы предоставляем гарантию .

Осуществляем поставки продукции под контролем ВП МО РФ на предприятия военно-промышленного комплекса России , а также работаем в рамках 275 ФЗ с открытием отдельных счетов в уполномоченном банке. Система менеджмента качества компании соответствует требованиям ГОСТ ISO 9001.

Минимальные сроки поставки, гибкие цены, неограниченный ассортимент и индивидуальный подход к клиентам являются основой для выстраивания долгосрочного и эффективного сотрудничества с предприятиями радиоэлектронной промышленности, предприятиями ВПК и научно-исследовательскими институтами России.

С нами вы становитесь еще успешнее!

Наши контакты:

Телефон: +7 812 627 14 35

Электронная почта: sales@st-electron.ru

Адрес: 198099, Санкт-Петербург,
Промышленная ул, дом № 19, литера Н,
помещение 100-Н Офис 331