

RF POWER MOSFET

N-Channel Enhancement Mode

DESCRIPTION:

The **ASI BLF245** is a vertical D-MOS transistor designed for large signal amplifier applications in the VHF frequency range.

FEATURES INCLUDE:

- $P_G = 13$ dB Typical at 175 MHz
- 30:1 Load VSWR Capability
- **Omnigold™** metalization system

MAXIMUM RATINGS

I_D	6.0 A
V_{DS}	65 V
V_{GS}	± 20 V
P_{DISS}	68 W @ $T_C = 25^\circ C$
T_J	$-65^\circ C$ to $+150^\circ C$
T_{STG}	$-65^\circ C$ to $+200^\circ C$
θ_{JC}	1.8 $^\circ C/W$

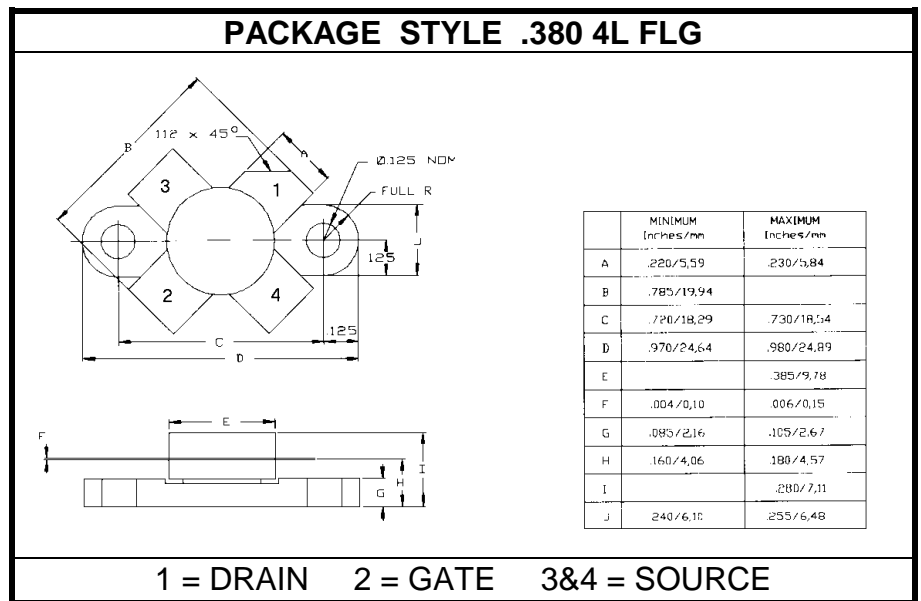
CHARACTERISTICS $T_C = 25^\circ C$

SYMBOL	TEST CONDITIONS	MINIMUM	TYPICAL	MAXIMUM	UNITS
BV_{DSS}	$I_D = 10$ mA	65			V
I_{DSS}	$V_{DS} = 28$ V $V_{GS} = 0$ V			2.0	mA
I_{GSS}	$V_{DS} = 0$ V $V_{GS} = \pm 20$ V			1.0	μA
$V_{GS(th)}$	$V_{DS} = 10$ V $I_D = 10$ mA	2.0		4.5	V
g_{fs}	$V_{DS} = 10$ V $I_D = 1.5$ A	1.2	1.9		S
C_{iss} C_{oss} C_{rss}	$V_{DS} = 28$ V $V_{GS} = 0$ V $f = 1.0$ MHz		125 75 7.0		pF
P_G η_D	$V_{DS} = 28$ V $I_{DQ} = 25$ mA $P_{out} = 30$ W $f = 150$ MHz	13 50	16 60		dB %
ψ	$V_{SWR} = 30:1$ AT ALL PHASE ANGLES	NO DEGRADATION IN OUTPUT POWER			



Стандарт Электрон Связь

Мы молодая и активно развивающаяся компания в области поставок электронных компонентов. Мы поставляем электронные компоненты отечественного и импортного производства напрямую от производителей и с крупнейших складов мира.

Благодаря сотрудничеству с мировыми поставщиками мы осуществляем комплексные и плановые поставки широчайшего спектра электронных компонентов.

Собственная эффективная логистика и склад в обеспечивает надежную поставку продукции в точно указанные сроки по всей России.

Мы осуществляем техническую поддержку нашим клиентам и предпродажную проверку качества продукции. На все поставляемые продукты мы предоставляем гарантию .

Осуществляем поставки продукции под контролем ВП МО РФ на предприятия военно-промышленного комплекса России , а также работаем в рамках 275 ФЗ с открытием отдельных счетов в уполномоченном банке. Система менеджмента качества компании соответствует требованиям ГОСТ ISO 9001.

Минимальные сроки поставки, гибкие цены, неограниченный ассортимент и индивидуальный подход к клиентам являются основой для выстраивания долгосрочного и эффективного сотрудничества с предприятиями радиоэлектронной промышленности, предприятиями ВПК и научно-исследовательскими институтами России.

С нами вы становитесь еще успешнее!

Наши контакты:

Телефон: +7 812 627 14 35

Электронная почта: sales@st-electron.ru

Адрес: 198099, Санкт-Петербург,
Промышленная ул, дом № 19, литера Н,
помещение 100-Н Офис 331