



## Product Brief

For the latest collaterals, please visit the Extranet Portal at <http://www.wi2wi.com/mgr/>

## General Description

This specification provides a general guideline on the performance and the integration of W2CBW0015, a complete wireless subsystem featuring full 802.11 b/g/n WLAN + BT capabilities in a small form factor module solution. Both radios are fully tested for co-existence. A set of certifications will also be provided. Based on world-class silicon from Wi2Wi partner Marvell, the W2CBW0015 has also been fully optimized for throughput and receiver sensitivity through careful design practices. It is a complete 802.11 b/g/n WiFi solution that includes the crystal, switch, all filtering, local memory for MAC address storage and diagnostics capability. State-of-the-art software development resources are available to create drivers for unique processors and operating systems, if needed.

## Features

- WiFi b/g/n
- Bluetooth 3.0
- Compact design for easy integration: 9.5mm x 9.5mm x 1.4mm
- 81 Pad LGA surface mount package
- Bluetooth & WLAN technology based on Marvell's 88W8787
- Optimized RF and electrical design for better performance in co-existence with other wireless standards
- Operates in 2.4 GHz ISM band
- WEP, WPA, WPA2 (WiFi Protected Access)
- ROHS Compliant
- Fully integrated co-existence solution
- MicroAP support
- For single Antenna application

## Applications

- Video Streaming and Telephony
- Video Conferencing
- WiFi Enabled Security Cameras
- Internet-Enabled Consumer Devices
- Warehousing and Logistics Handhelds
- Automotive Aftermarket
- Medical Imaging, Monitoring & Equipment
- Industrial Handhelds
- M2M Applications
- VoFi and Other Smart Phones

## Target Specifications

- Package Dimensions  
9.5mm x 9.5mm x 1.4mm
- Power Ratings  
< 200 mA
- Temperature Range  
-30°C to +85°C
- Interfaces - WiFi  
SDIO
- Interfaces - BT  
SDIO
- Transmit Power  
WiFi up to 15 dBm  
BT up to 10 dBm (Higher than Class 2)

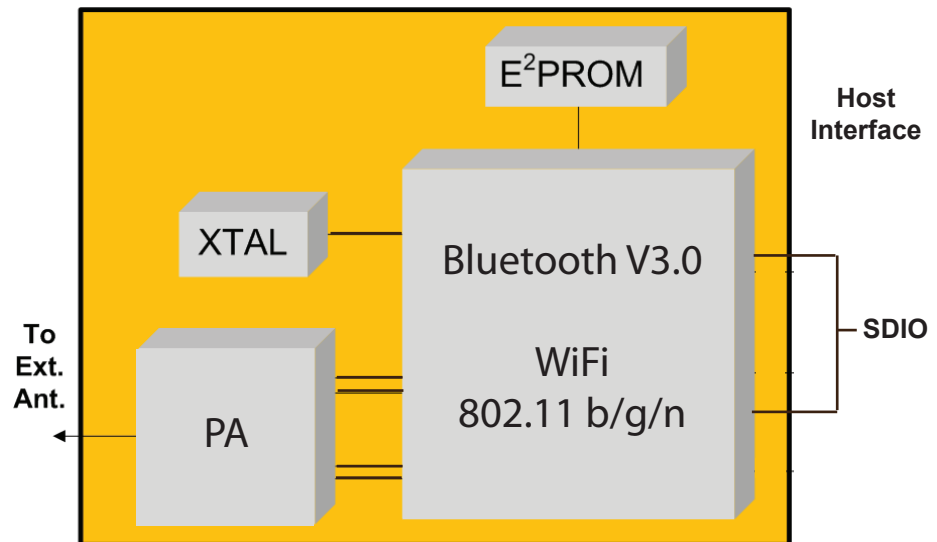



**Стандарт  
Электрон  
Связь**

Мы молодая и активно развивающаяся компания в области поставок электронных компонентов. Мы поставляем электронные компоненты отечественного и импортного производства напрямую от производителей и с крупнейших складов мира.

Благодаря сотрудничеству с мировыми поставщиками мы осуществляем комплексные и плановые поставки широчайшего спектра электронных компонентов.

Собственная эффективная логистика и склад в обеспечивает надежную поставку продукции в точно указанные сроки по всей России.

Мы осуществляем техническую поддержку нашим клиентам и предпродажную проверку качества продукции. На все поставляемые продукты мы предоставляем гарантию .

Осуществляем поставки продукции под контролем ВП МО РФ на предприятия военно-промышленного комплекса России , а также работаем в рамках 275 ФЗ с открытием отдельных счетов в уполномоченном банке. Система менеджмента качества компании соответствует требованиям ГОСТ ISO 9001.

Минимальные сроки поставки, гибкие цены, неограниченный ассортимент и индивидуальный подход к клиентам являются основой для выстраивания долгосрочного и эффективного сотрудничества с предприятиями радиоэлектронной промышленности, предприятиями ВПК и научно-исследовательскими институтами России.

С нами вы становитесь еще успешнее!

**Наши контакты:**

**Телефон:** +7 812 627 14 35

**Электронная почта:** [sales@st-electron.ru](mailto:sales@st-electron.ru)

**Адрес:** 198099, Санкт-Петербург,  
Промышленная ул, дом № 19, литера Н,  
помещение 100-Н Офис 331