

Panel/PC Mounting Captive Carriers Touchproof, PC3

SNAP FIT TO PANEL

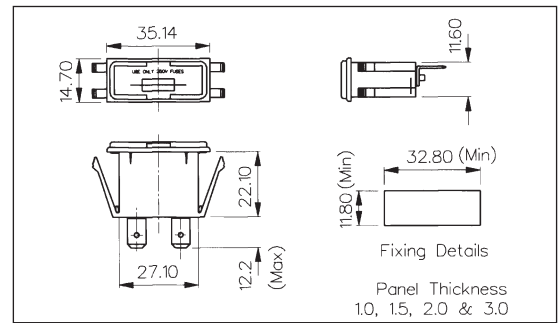

- Protection Category PC3
- Fuse Size 5 x 20mm
- Panel Sizes 1.0, 1.5, 2.0 and 3.0mm
- Captive Drawer
- 10A, 250V (16A, 250V UL)
- 2.8, 4.8 or 6.3 tabs



SNAP FIT TO PANEL



- Protection Category PC3
- Fuse Size 5 x 20mm
- Panel Sizes 1.0, 1.5, 2.0 and 3.0mm
- Captive Drawer
- 10A, 250V (16A, 250V UL)
- PC spills

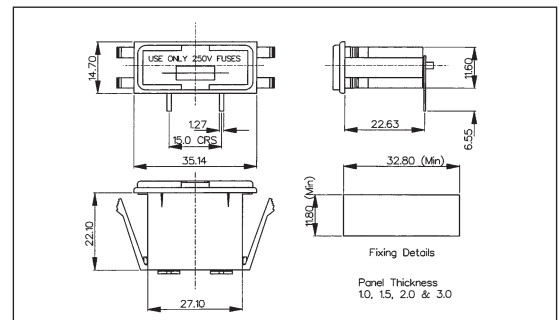

PANEL MOUNT



- Protection Category PC3
- Fuse Size 5 x 20mm
- Screw Cap/Screwdriver Release
- Captive Fuse Carrier
- 10A, 250V (16A, 250V UL)

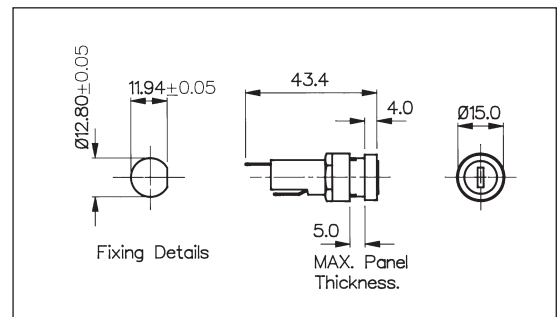

| Specification | FX0430/Termination | FX0430/PC | FX0460 |
|-------------------------|---|---|---|
| Fuse Size: | 5 x 20mm | 5 x 20mm | 5 x 20mm |
| Fuse Carrier: | Captive Drawer | Captive Drawer | Screw cap/Screwdriver release |
| Terminations: | /28 (2.8mm solder), /48 (4.8mm tab), /63 (6.3mm tab) | /PC (PC spills) | Solder tags |
| Max. Rating: | 10A, 250V (16A, 250V a.c. UL) | 10A, 250V (16A, 250V a.c. UL) | 10A, 250V (16A, 250V a.c. UL) |
| Max. Power Dissipation: | 2.5W (@ 23°C) | 2.5W (@ 23°C) | 1.6W (@ 23°C) |
| Insulation Resistance: | >10MΩ @ 500V d.c. | >10MΩ @ 500V d.c. | >10MΩ @ 500V d.c. |
| A.C. Breakdown: | >2kV | >2kV | >2kV |
| Contact Resistance: | <10mΩ | <10mΩ | <10mΩ |
| Operating Temp: | -20°C to +85°C (ambient air temp + fuse temp rise) | -20°C to +85°C (ambient air temp + fuse temp rise) | -20°C to +85°C (ambient air temp + fuse temp rise) |
| Mouldings: | | | |
| Body/Drawer: | Nylon UL94V-0 rated | Nylon UL94V-0 rated | Polyester UL94V-0 rated |
| Cap: | | | Nylon UL94V-0 rated |
| Nut: | | | Glass Filled Nylon UL94V-0 rated |
| Contacts: | Contact tags: Brass, Tin Plated Fuse Clips: Phosphor Bronze, Nickel Plated | Contact tags: Brass, Tin Plated Fuse Clips: Phosphor Bronze, Nickel Plated | Brass, Silver Plated |
| Approvals: | | pending | |
| Accessories: | | | P.No. 11327 (See page 163) |
| Note: | | | See page 164 for PC version |
| RoHS | Compliant | Compliant | Compliant |



**Стандарт
Электрон
Связь**

Мы молодая и активно развивающаяся компания в области поставок электронных компонентов. Мы поставляем электронные компоненты отечественного и импортного производства напрямую от производителей и с крупнейших складов мира.

Благодаря сотрудничеству с мировыми поставщиками мы осуществляем комплексные и плановые поставки широчайшего спектра электронных компонентов.

Собственная эффективная логистика и склад в обеспечивает надежную поставку продукции в точно указанные сроки по всей России.

Мы осуществляем техническую поддержку нашим клиентам и предпродажную проверку качества продукции. На все поставляемые продукты мы предоставляем гарантию .

Осуществляем поставки продукции под контролем ВП МО РФ на предприятия военно-промышленного комплекса России , а также работаем в рамках 275 ФЗ с открытием отдельных счетов в уполномоченном банке. Система менеджмента качества компании соответствует требованиям ГОСТ ISO 9001.

Минимальные сроки поставки, гибкие цены, неограниченный ассортимент и индивидуальный подход к клиентам являются основой для выстраивания долгосрочного и эффективного сотрудничества с предприятиями радиоэлектронной промышленности, предприятиями ВПК и научно-исследовательскими институтами России.

С нами вы становитесь еще успешнее!

Наши контакты:

Телефон: +7 812 627 14 35

Электронная почта: sales@st-electron.ru

Адрес: 198099, Санкт-Петербург,
Промышленная ул, дом № 19, литера Н,
помещение 100-Н Офис 331