

MRF24WG0MA PICtail™/PICtail Plus Daughter Board Information Sheet

Overview

The MRF24WG0MA PICtail/PICtail Plus Daughter Board is a development and demonstration board for evaluating Wi-Fi® connectivity using PIC® microcontrollers and the MRF24WG0MA module.

Features

- MRF24WG0MA Wi-Fi module with 802.11 b/g connectivity
- Daughter board supports PICtail and PICtail Plus connectors (for more information, see [MRF24WG0MA PICtail™/PICtail Plus Daughter Board Schematic](#))

Getting Started

To get started, an Explorer 16 or PICDEM.net™ 2 development board is required. Alternatively, a PIC32 Starter Kit with a PIC32 I/O Expansion Board can be used. With the appropriate hardware available, download Microchip TCP/IP Stack and follow the Getting Started chapter of the TCP/IP Stack Help.

TCP/IP Stack and Firmware

The Microchip TCP/IP stack and other firmware examples can be downloaded with the Microchip Application Libraries at <http://www.microchip.com/mla>. Support for the MRF24WG0MA PICtail/PICtail Plus Daughter Board is in the TCP/IP Stack version 5.42 and later (Microchip Application Libraries v2012-07-18 or later). After installation, a link to the TCP/IP Stack Help is available in the Start Menu.

TABLE 1: SIGNAL INTERFACE

Function	I/O	PICtail™ Pin	PICtail Plus Pin	Description
\overline{CS}	I	RC2	RB2	SPI Chip Select
SCK	I	RC3/SCK	RF6/SCK1	SPI Clock
SDO	O	RC4/SDI	RF7/SDI1	SPI Data Out from MRF24WG0MA
SDI	I	RC5/SDO	RF8/SDO1	SPI Data In to MRF24WG0MA
\overline{INT}	O	RB0INT0	RE8/INT1	Open Drain Interrupt Signal to Microcontroller
\overline{RESET}	I	RB1	RF0	Reset Signal to MRF24WG0MA
HIBERNATE	I	RB2	RF1	Hibernate Signal to MRF24WG0MA

Wireless Router Configuration

The Microchip TCP/IP stack examples are written to interface to a wireless router with the following configuration:

SSID: MicrochipDemoAP

Channel: 1, 6, or 11

Security: Disabled

This configuration can be changed in the `WF_Config.h` file.

Americas

Atlanta - 678-957-9614
Boston - 774-760-0087
Chicago - 630-285-0071
Cleveland - 216-447-0464
Dallas - 972-818-7423
Detroit - 248-538-2250
Indianapolis - 317-773-8323
Los Angeles - 949-462-9523
Phoenix - 480-792-7200
Santa Clara - 408-961-6444
Toronto - 905-673-0699

Europe

Austria - Wels - 43-7242-2244-39
Denmark - Copenhagen - 45-4450-2828
France - Paris - 33-1-69-53-63-20
Germany - Munich - 49-89-627-144-0
Italy - Milan - 39-0331-742611
Netherlands - Drunen - 31-416-690399
Spain - Madrid - 34-91-708-08-90
UK - Wokingham - 44-118-921-5869

Asia/Pacific

Australia - Sydney - 61-2-9868-6733
China - Beijing - 86-10-8569-2100
China - Chengdu - 86-28-8665-5511

Asia/Pacific (Continued)

China - Chongqing - 86-23-8980-9588
China - Hangzhou - 86-571-2819-3180
China - Hong Kong SAR - 852-2401-1200
China - Nanjing - 86-25-8473-2460
China - Qingdao - 86-532-8502-7355
China - Shanghai - 86-21-5407-5533
China - Shenyang - 86-24-2334-2829
China - Shenzhen - 86-755-8203-2660
China - Wuhan - 86-27-5980-5300
China - Xiamen - 86-592-2388138
China - Xian - 86-29-8833-7252
China - Zhuhai - 86-756-3210040
India - Bangalore - 91-80-3090-4444
India - New Delhi - 91-11-4160-8631
India - Pune - 91-20-2566-1512
Japan - Yokohama - 81-45-471-6166
Korea - Daegu - 82-53-744-4301
Korea - Seoul - 82-2-554-7200
Malaysia - Kuala Lumpur - 60-3-6201-9857
Malaysia - Penang - 60-4-227-8870
Philippines - Manila - 63-2-634-9065
Singapore - 65-6334-8870
Taiwan - Hsin Chu - 886-3-6578-300
Taiwan - Kaohsiung - 886-7-213-7830
Taiwan - Taipei - 886-2-2500-6610
Thailand - Bangkok - 66-2-694-1351

11/29/11



Microchip Technology Inc. • 2355 West Chandler Blvd. • Chandler, AZ 85224-6199

www.microchip.com

The Microchip name and logo, the Microchip logo, and MPLAB are registered trademarks of Microchip Technology Incorporated in the U.S.A. and other countries. All other trademarks mentioned herein are property of their respective companies. © 2012, Microchip Technology Incorporated, Printed in the U.S.A. All Rights Reserved. 11/11

DS51912B



MRF24WG0MA PICtail™/PICtail Plus Daughter Board Schematic

Board Schematic

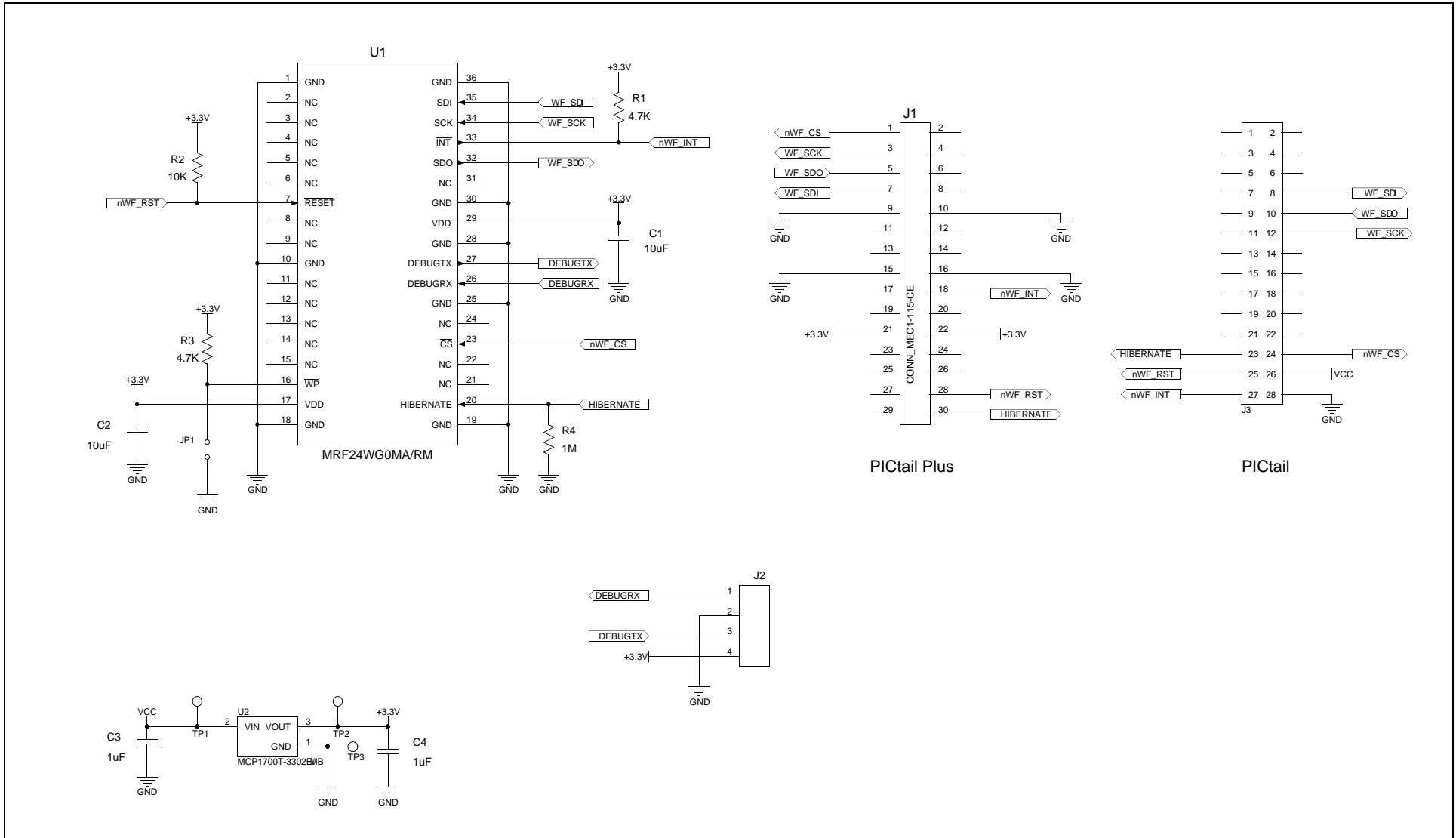



Стандарт Электрон Связь

Мы молодая и активно развивающаяся компания в области поставок электронных компонентов. Мы поставляем электронные компоненты отечественного и импортного производства напрямую от производителей и с крупнейших складов мира.

Благодаря сотрудничеству с мировыми поставщиками мы осуществляем комплексные и плановые поставки широчайшего спектра электронных компонентов.

Собственная эффективная логистика и склад в обеспечивает надежную поставку продукции в точно указанные сроки по всей России.

Мы осуществляем техническую поддержку нашим клиентам и предпродажную проверку качества продукции. На все поставляемые продукты мы предоставляем гарантию .

Осуществляем поставки продукции под контролем ВП МО РФ на предприятия военно-промышленного комплекса России , а также работаем в рамках 275 ФЗ с открытием отдельных счетов в уполномоченном банке. Система менеджмента качества компании соответствует требованиям ГОСТ ISO 9001.

Минимальные сроки поставки, гибкие цены, неограниченный ассортимент и индивидуальный подход к клиентам являются основой для выстраивания долгосрочного и эффективного сотрудничества с предприятиями радиоэлектронной промышленности, предприятиями ВПК и научно-исследовательскими институтами России.

С нами вы становитесь еще успешнее!

Наши контакты:

Телефон: +7 812 627 14 35

Электронная почта: sales@st-electron.ru

Адрес: 198099, Санкт-Петербург,
Промышленная ул, дом № 19, литера Н,
помещение 100-Н Офис 331