

PRODUCT NUMBER
SEE TABLE

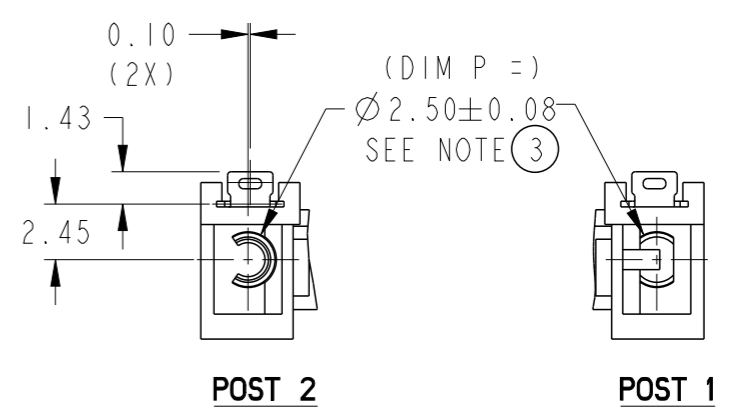

DETAIL R

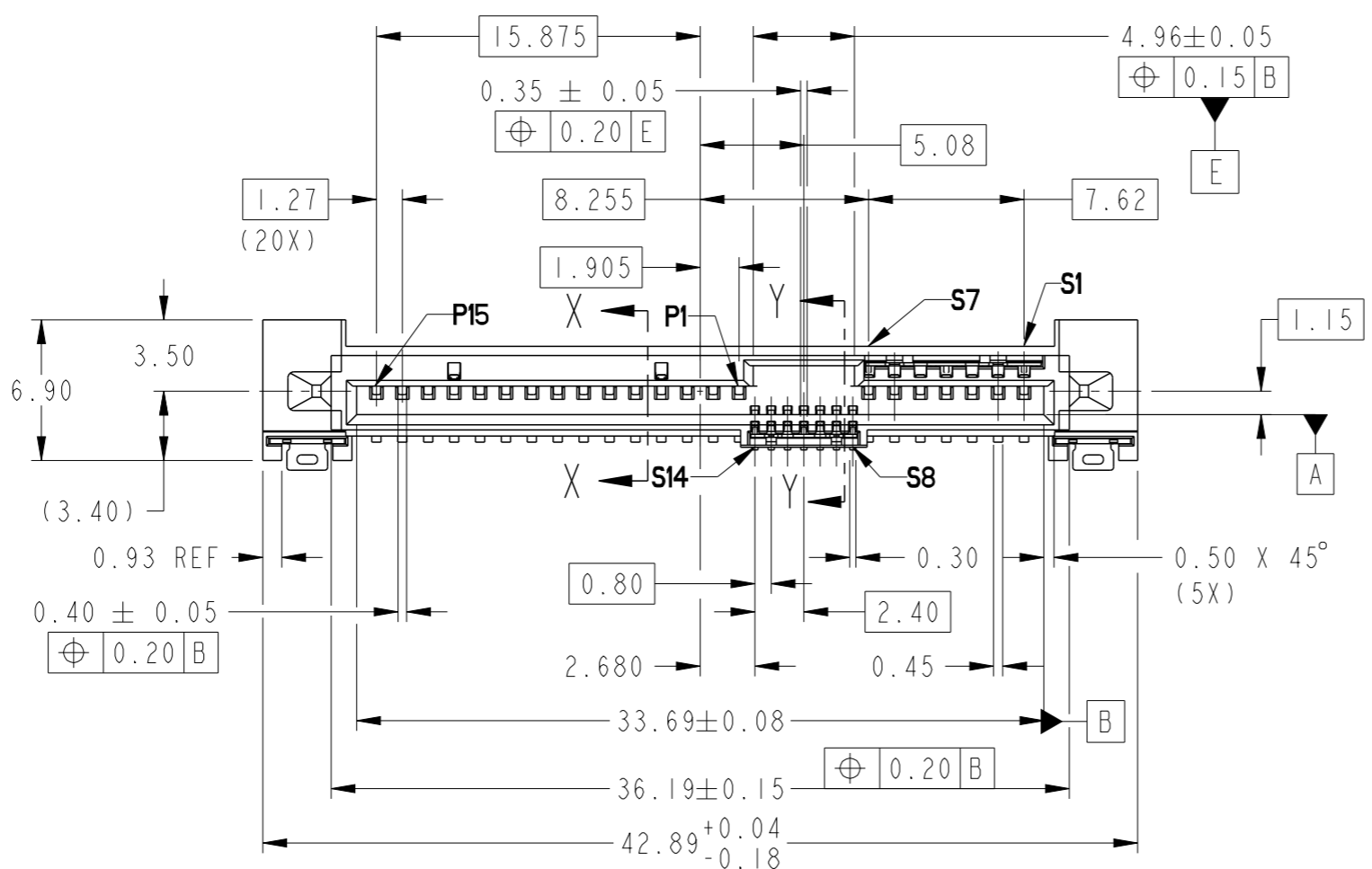
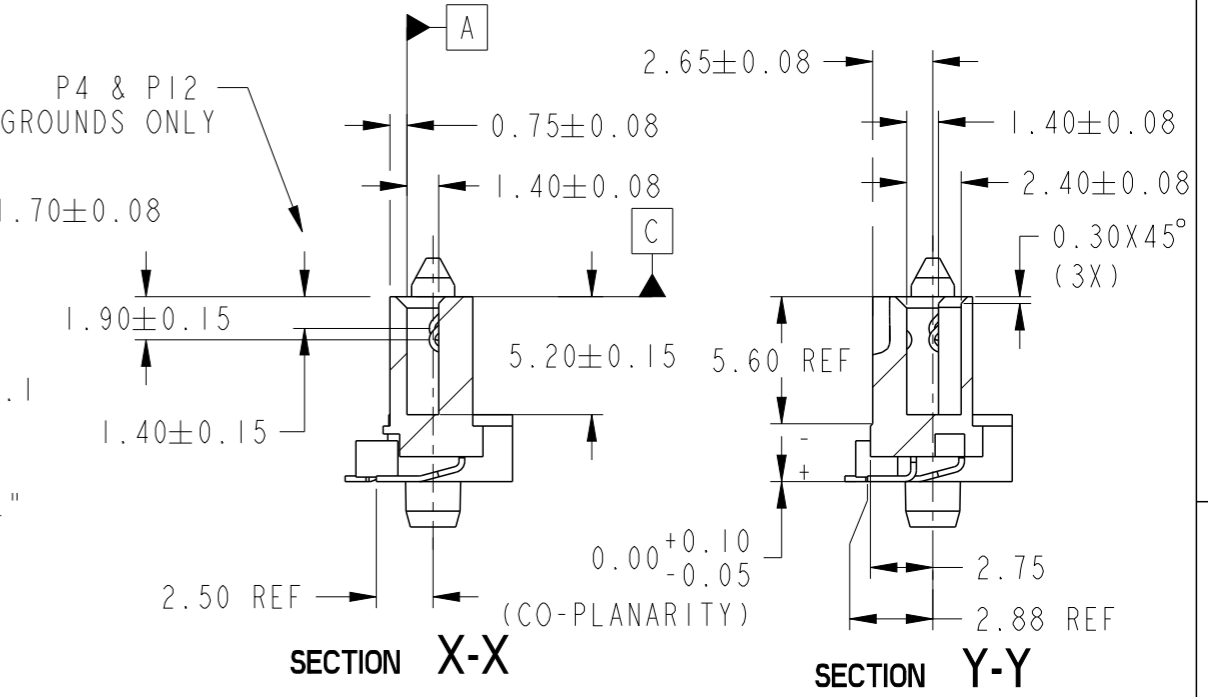
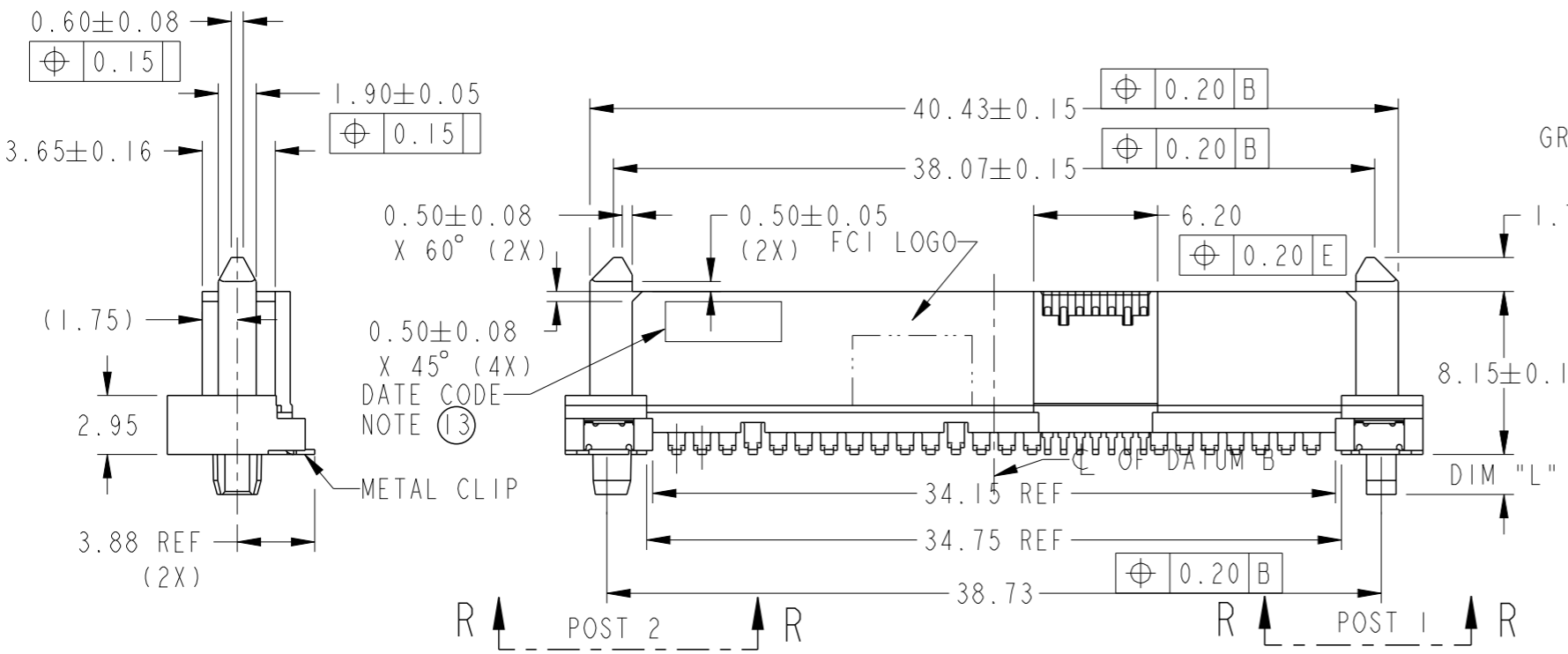

SECTION X-X

SECTION Y-Y

Amphenol
FCi

© 2016 AFCI

spec ref	-	dr	Vajith P-N	2014/02/21	projection	MM	size	A3	scale	3:1
tolerance std	ISO 406 ISO 1101	eng	Noorhazlinda	2016/08/16			ecn no	ELX-M-24726-1	rel level	Released
TOLERANCES UNLESS OTHERWISE SPECIFIED		chr	-	apppr			Koon-Poh Tay	2016/08/30	product family	SAS
surface	linear	0.X	±		<p>Amphenol FCi</p>		dwg no	10129051	rev	B
	angular	0.XX	±0.20		<p>12G SAS RECEPTACLE WIDE BASE SMT TYPE ASSY</p>					
		0.XXX	±		cat. no.	-	Product - Customer Drw	sheet 1 of 3		
		ISO 1302	0°	±2°						

PRODUCT NO	DIM L	DIM P	DIM C	RECOMMENDED P.C. BOARD THICKNESS	PICK-UP CAP	PACKAGING	REMARK
10129051-001LF	3.7	Ø2.50	Ø2.50	4.57mm (0.18")	NO	TRAY	--
10129051-001CLF					YES		
10129051-001C-TRLF					YES		
10129051-002LF	2.0	Ø2.50	Ø2.50	2.54mm (0.100")	NO	TRAY	--
10129051-002CLF					YES		
10129051-002C-TRLF					YES		
10129051-004LF	1.0	Ø1.26	Ø1.40	1.60mm (0.063")	NO	TRAY	--
10129051-004CLF					YES		
10129051-004C-TRLF					YES		

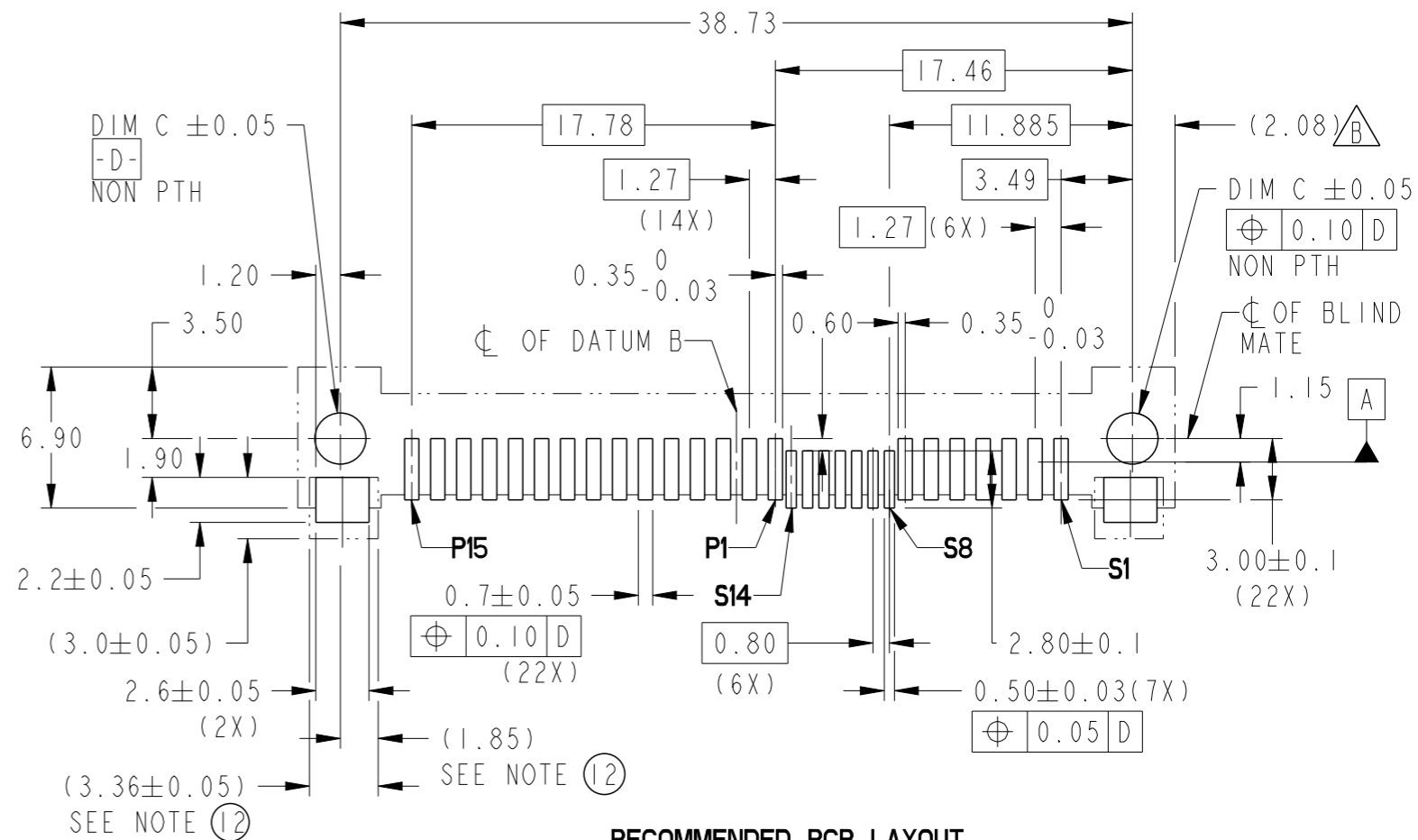
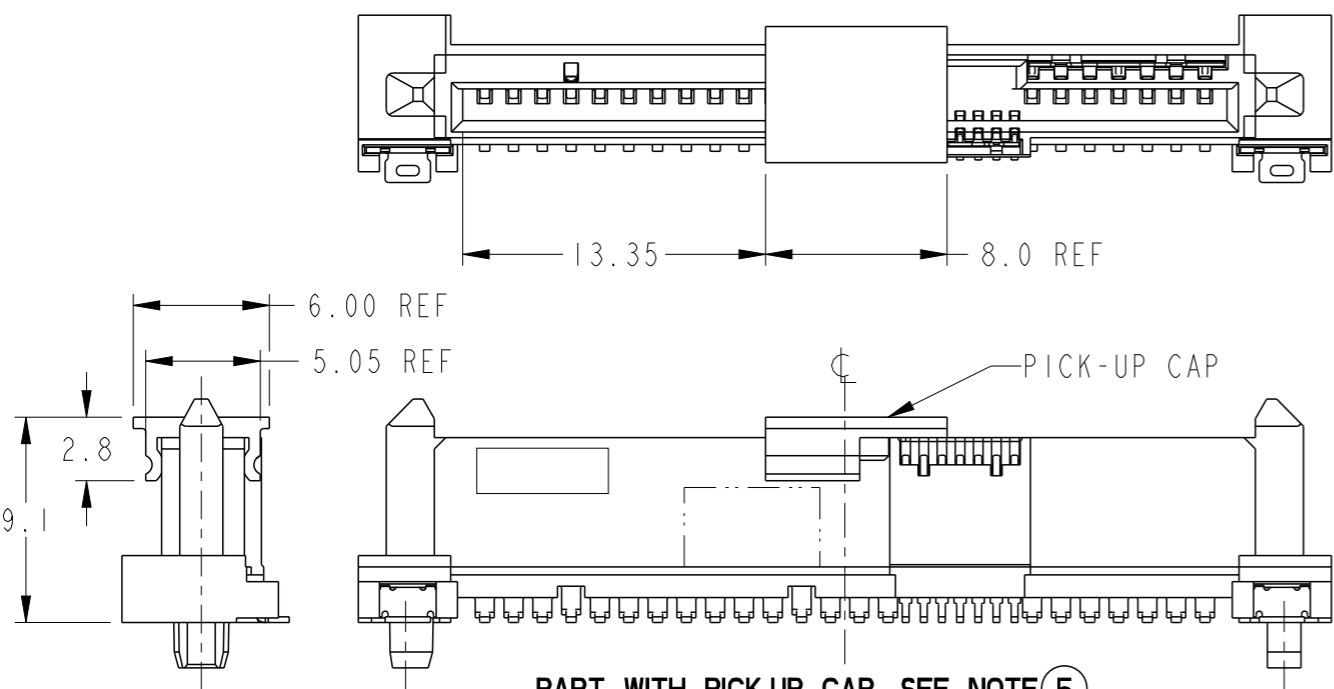

RECOMMENDED PCB LAYOUT
SCALE 3:1

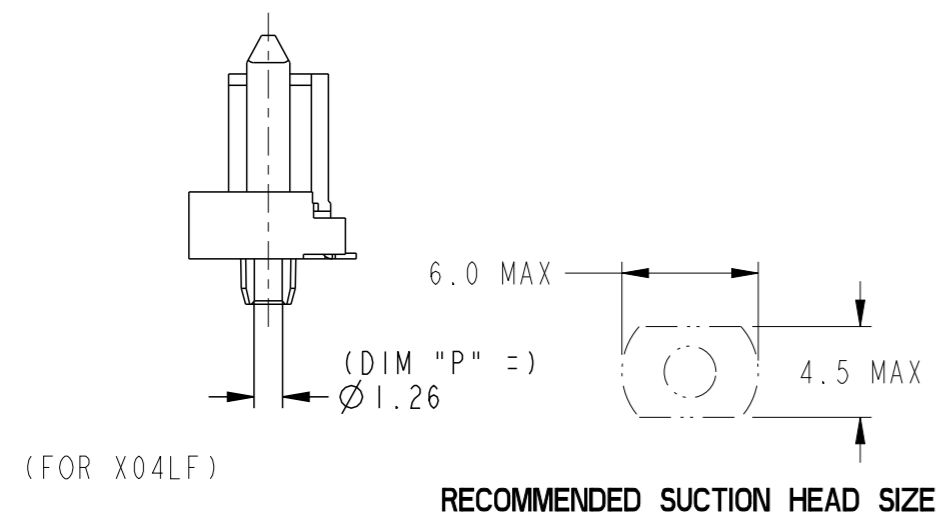

RECOMMENDED SUCTION HEAD SIZE

spec ref	-	dr	Vajith P-N	2014/02/21	projection	MM	size	A3	scale	3:1
tolerance std	ISO 406 ISO 1101	eng	Noorhazlinda	2016/08/16			ecn no	ELX-M-24726-1	rel level	Released
TOLERANCES UNLESS OTHERWISE SPECIFIED		chr	-	apppr			Koon-Poh Tay	2016/08/30		product family
surface	linear	0.X	±-	Amphenol FCI		dwg no	10129051	rev	B	
	angular	0.XX	±0.20	12G SAS RECEPTACLE WIDE BASE SMT TYPE ASSY		cat. no.	-	Product - Customer Drw	sheet 2 of 3	
		0.XXX	±-							
		0°	±2°							

PRODUCT NUMBER

SEE TABLE

NOTES:

1. MATERIAL:
 - 1) HOUSING: HIGH TEMP TERMOPLASTIC, UL 94V-0
COLOR : BLACK
 - 2) TERMINAL: COPPER ALLOY
 - 3) HOLD DOWN: COPPER ALLOY
2. FINISH:
 - 1) TERMINAL: 30μ" Au PLATING (CONTACT POINT)
OVER 50μ" NICKEL
 - 2) SOLDER TAIL: 50μ" MIN Sn OVER 50μ" NICKEL
 - 3) HOLD DOWN: 50μ" MIN Sn OVER 50μ" NICKEL
- ③ THE DIM. IS MEASURED AT P.C. BOARD SITTING PLANE
4. PER SFF REV 1.3 EXCEPT 0.8mm PITCH BUMP AREA
- ⑤ PART WITH PICK-UP CAP, P/N XXXXXXXX-XXXCLF
6. THE STD PACKAGING IS IN TRAY
7. THE TAPE & REEL PACKAGING, SUFFIX "-TR" ADDED AFTER
PRODUCT NUMBER (E.G. XXXXXXXX-XXC-TRLF)
8. THE HOUSING WILL WITHSTAND EXPOSURE TO 260°C PEAK TEMPERATURE
FOR 10 SECONDS IN A CONVECTION, INFRA-RED OR VAPOR PHASE REFLOW
OVEN.
- ⑨ THIS PRODUCT MEETS EUROPEAN UNION DIRECTIVES AND OTHER COUNTRY
REGULATIONS AS DESCRIBED IN GS-47-0004.
- ⑩ PART NUMBERS ENDING IN "LF" MEANS FOR NOTE 8 LEAD FREE INDENTIFICATION
11. A  SYMBOL WILL BE NEXT TO ANY DIMENSION, VIEW, OR NOTE WHICH HAS
BEEN MODIFIED WITH THE CURRENT DRAWING REVISION.
- ⑫ THE GROUND PAD SIZES SHOWN IN () IS THE COMPETITOR DESIGN FOR REF.
- ⑬ DATE CODE LOCATION. DATE CODE NO. YYWWD (E.G. 14225)
14. CORING AT NON FUNCTIONAL AREAS ARE SUBJECT TO CHANGE WITHOUT NOTICES.

Amphenol
FCi

© 2016 AFCI

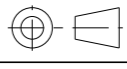
spec ref -		dr	Vajith P-N	2014/02/21	projection	MM	size	A3	scale	3:1
tolerance std		eng	Noorhazlinda	2016/08/16		← →	ecn no		ELX-M-24726-1	
ISO 406 ISO 1101		chr	-	-			rel level		Released	
surface		appr	Koon-Poh Tay	2016/08/30	product family		SAS		rev	
ISO 1302	linear	0.X		± -	Amphenol FCi	12G SAS RECEPTACLE		dwg no	10129051	
		0.XX		±0.20		rev			B	
	angular	0°		±2°		cat. no.			-	
sheet 3 of 3		PDS: Rev :B		STATUS:Released		Printed: Aug 30, 2016				



Стандарт Электрон Связь

Мы молодая и активно развивающаяся компания в области поставок электронных компонентов. Мы поставляем электронные компоненты отечественного и импортного производства напрямую от производителей и с крупнейших складов мира.

Благодаря сотрудничеству с мировыми поставщиками мы осуществляем комплексные и плановые поставки широчайшего спектра электронных компонентов.

Собственная эффективная логистика и склад в обеспечивает надежную поставку продукции в точно указанные сроки по всей России.

Мы осуществляем техническую поддержку нашим клиентам и предпродажную проверку качества продукции. На все поставляемые продукты мы предоставляем гарантию .

Осуществляем поставки продукции под контролем ВП МО РФ на предприятия военно-промышленного комплекса России , а также работаем в рамках 275 ФЗ с открытием отдельных счетов в уполномоченном банке. Система менеджмента качества компании соответствует требованиям ГОСТ ISO 9001.

Минимальные сроки поставки, гибкие цены, неограниченный ассортимент и индивидуальный подход к клиентам являются основой для выстраивания долгосрочного и эффективного сотрудничества с предприятиями радиоэлектронной промышленности, предприятиями ВПК и научно-исследовательскими институтами России.

С нами вы становитесь еще успешнее!

Наши контакты:

Телефон: +7 812 627 14 35

Электронная почта: sales@st-electron.ru

Адрес: 198099, Санкт-Петербург,
Промышленная ул, дом № 19, литера Н,
помещение 100-Н Офис 331