

Opto-electronic contact evaluation board



The 050-301-EVALBOARD (Size 8 evaluation board) can be used in one of three test configurations to test active size 8 opto-electronic contacts (part numbers: 050-301, 050-307,050-308). The options are:

- Transmitter only
- Receiver only, and
- Both transmitter and receiver either in a single link or two separate links.

The evaluation board is designed as an interface to allow evaluation of the size 8 transmitters or receivers. Devices are powered through the 3.3V and GND connections. For the transmitter fault pin can be monitored and the transmitter disable can be controlled via an external voltage supply. For the receiver, loss of signal (LOS) state can be monitored.

The Size 8 evaluation kit includes the following:

- Assembled Evaluation PCBA
- 2 fiber optic cables (FAO1943-BD-1-040, 1m, 50 μm/125 μm, ARINC 801 LuxCis®, LC connector)

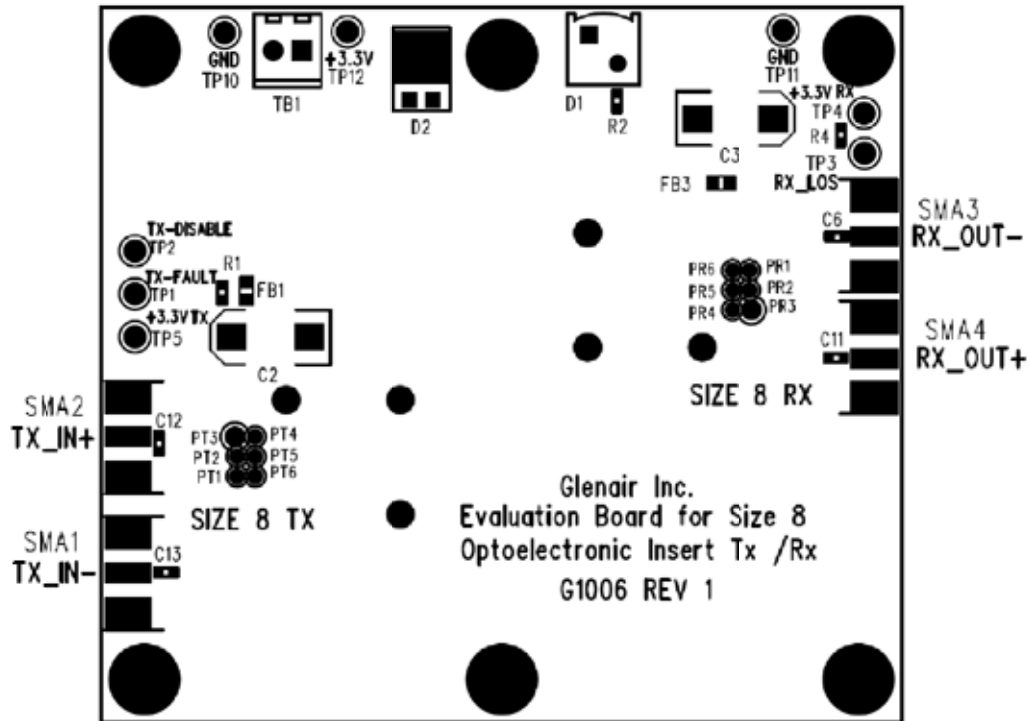

050-301 EVALBOARD

Size 8 Cavity Opto-Electronic Contact Evaluation Board

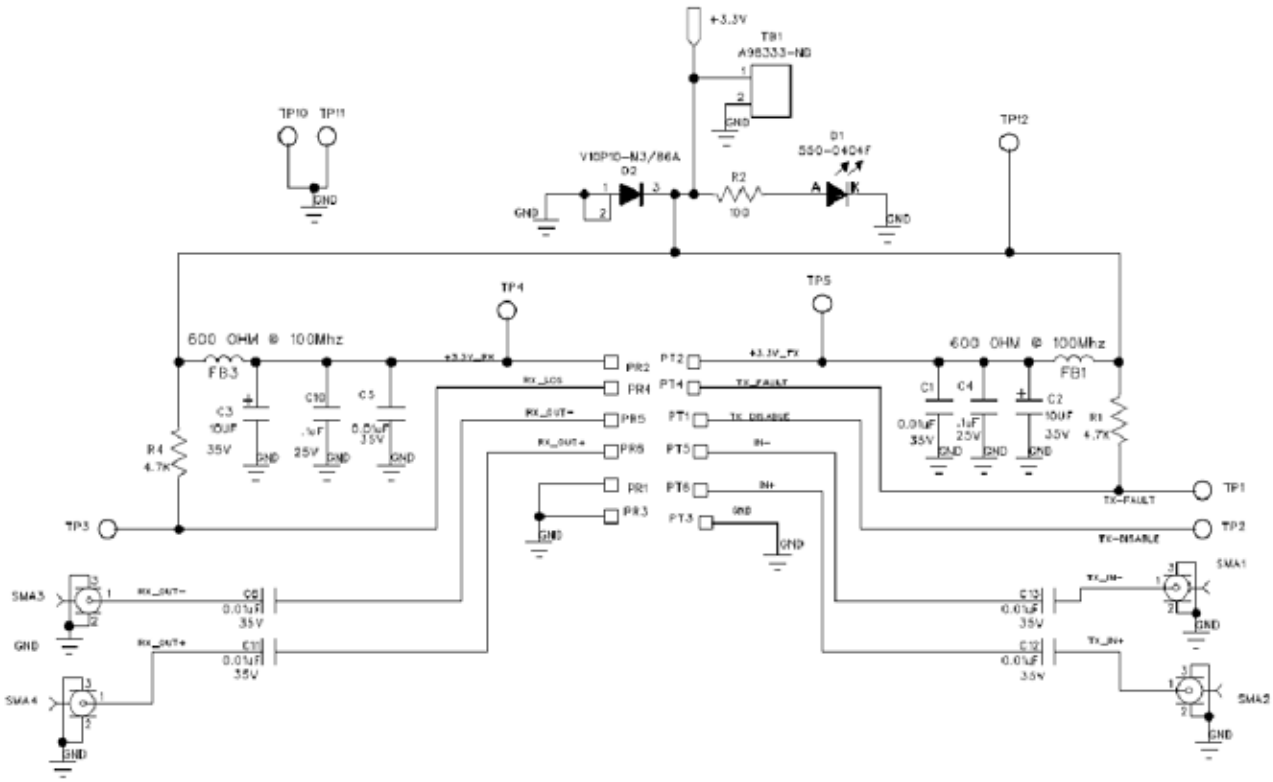
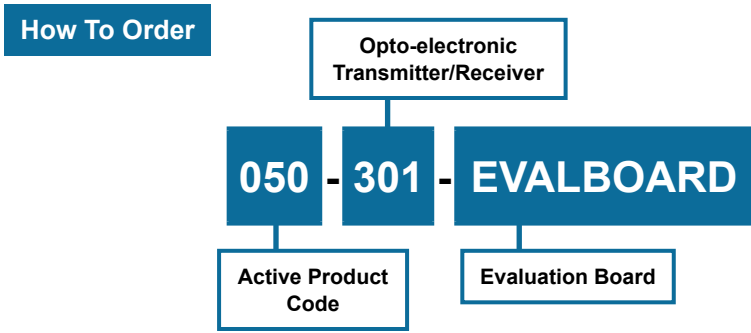



Стандарт Электрон Связь

Мы молодая и активно развивающаяся компания в области поставок электронных компонентов. Мы поставляем электронные компоненты отечественного и импортного производства напрямую от производителей и с крупнейших складов мира.

Благодаря сотрудничеству с мировыми поставщиками мы осуществляем комплексные и плановые поставки широчайшего спектра электронных компонентов.

Собственная эффективная логистика и склад в обеспечивает надежную поставку продукции в точно указанные сроки по всей России.

Мы осуществляем техническую поддержку нашим клиентам и предпродажную проверку качества продукции. На все поставляемые продукты мы предоставляем гарантию .

Осуществляем поставки продукции под контролем ВП МО РФ на предприятия военно-промышленного комплекса России , а также работаем в рамках 275 ФЗ с открытием отдельных счетов в уполномоченном банке. Система менеджмента качества компании соответствует требованиям ГОСТ ISO 9001.

Минимальные сроки поставки, гибкие цены, неограниченный ассортимент и индивидуальный подход к клиентам являются основой для выстраивания долгосрочного и эффективного сотрудничества с предприятиями радиоэлектронной промышленности, предприятиями ВПК и научно-исследовательскими институтами России.

С нами вы становитесь еще успешнее!

Наши контакты:

Телефон: +7 812 627 14 35

Электронная почта: sales@st-electron.ru

Адрес: 198099, Санкт-Петербург,
Промышленная ул, дом № 19, литера Н,
помещение 100-Н Офис 331