

# General Purpose Temperature Sensor

## Features:

- Excellent thermal response
- Sturdy construction - all metal housing with a molded plastic shell
- Easy to install in a clip or with a standard cable tie
- High accuracy thermistor sensor
- Also available in a variety of thermistor resistance values and RvT curves

## Options:

- Cable lengths
- Connectors and terminations
- Sensor values and accuracies

## Description:

SS&C has developed a general purpose temperature sensor which combines high accuracy and rugged construction in a cost effective package. This design is ideal for use with data loggers and other standard controllers. It can be used to monitor air temperatures and can also be installed in a thermowell for liquid sensing.

The SS&C general purpose temperature sensor integrates a fast response thermistor element into a fully potted metal housing. A plastic molded shell thermally isolates the assembly from the environment on the back side while adding a degree of strain relief. The assembly uses low cost materials and efficient production techniques, allowing for a low cost assembly that is simple to use and extremely accurate and responsive. The assembly comes standard with 10 ft. of AWG#22 PVC jacketed cable.

Please contact the factory for specific design or application information or the availability of options.

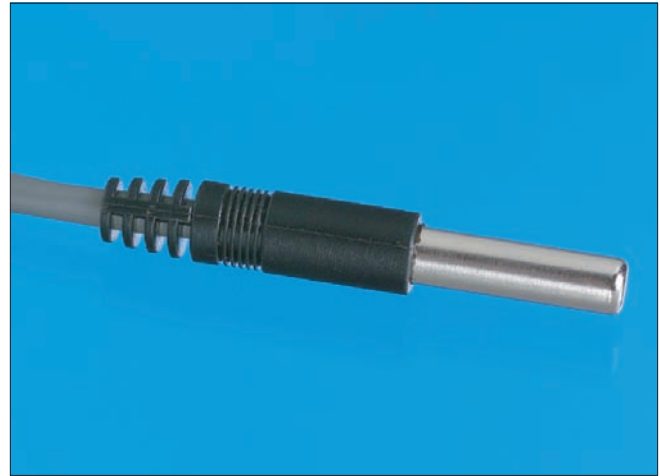

General Purpose Thermistor Sensor

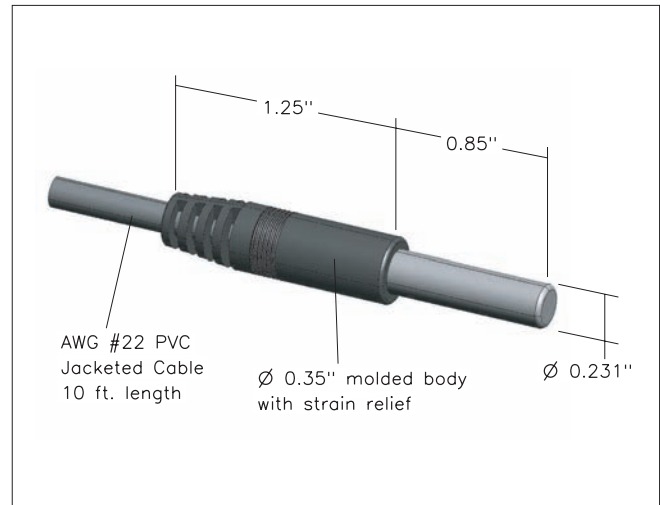

## Ordering Information

SS&C Part Number	R <sub>25</sub> (Ω)	Material Curve
A2253MA22P0	2,252	Z
A3003MA22P0	3,000	Z
A5003MA22P0	5,000	Z
A1004MA22P0	10,000	Z

Standard temperature accuracy is  $\pm 0.2^{\circ}\text{C}$  from  $0^{\circ}\text{C}$  to  $70^{\circ}\text{C}$ . Other resistance values and accuracies available upon request.

Resistance versus temperature information for material curve Z can be found on page 59.



## Стандарт Электрон Связь

Мы молодая и активно развивающаяся компания в области поставок электронных компонентов. Мы поставляем электронные компоненты отечественного и импортного производства напрямую от производителей и с крупнейших складов мира.

Благодаря сотрудничеству с мировыми поставщиками мы осуществляем комплексные и плановые поставки широчайшего спектра электронных компонентов.

Собственная эффективная логистика и склад в обеспечивает надежную поставку продукции в точно указанные сроки по всей России.

Мы осуществляем техническую поддержку нашим клиентам и предпродажную проверку качества продукции. На все поставляемые продукты мы предоставляем гарантию .

Осуществляем поставки продукции под контролем ВП МО РФ на предприятия военно-промышленного комплекса России , а также работаем в рамках 275 ФЗ с открытием отдельных счетов в уполномоченном банке. Система менеджмента качества компании соответствует требованиям ГОСТ ISO 9001.

Минимальные сроки поставки, гибкие цены, неограниченный ассортимент и индивидуальный подход к клиентам являются основой для выстраивания долгосрочного и эффективного сотрудничества с предприятиями радиоэлектронной промышленности, предприятиями ВПК и научно-исследовательскими институтами России.

С нами вы становитесь еще успешнее!

### Наши контакты:

**Телефон:** +7 812 627 14 35

**Электронная почта:** [sales@st-electron.ru](mailto:sales@st-electron.ru)

**Адрес:** 198099, Санкт-Петербург,  
Промышленная ул, дом № 19, литера Н,  
помещение 100-Н Офис 331