

## DETAILS

<b>Product Number</b>	F11947_JULIA-A
<b>Family</b>	Julia
<b>Type</b>	Lens
<b>Color</b>	clear
<b>Diameter</b>	18.86 mm
<b>Height</b>	4.66 mm
<b>Style</b>	round
<b>Optic Material</b>	PMMA
<b>Holder Material</b>	
<b>Fastening</b>	pin, glue
<b>Status</b>	ready
<b>ROHS Compliant</b>	Yes
<b>Date Updated</b>	17/09/2014



## OPTICAL PROPERTIES

LED	Viewing	Light	Effi-	cd/lm	Connector
	Angle	Beam	ciency		
Oslon SSL 80	64+158 deg	Wide-Area...	90 %	0.200	-
NCSxx19A	84+156 deg	Wide-Area...	90 %	0.240	-
NVSxx19A	84+159 deg	Wide-Area...	90 %	0.240	-
LUXEON Rebel ES	88+163 deg	Wide-Area...	90 %	0.240	-
XP-G	96+166 deg	Wide-Area...	90 %	0.210	-
LUXEON Rebel	96+154 deg	Wide-Area...	90 %	0.260	-
XP-E	108+164 deg	Wide-Area...	90 %	0.240	-
Z5	112+160 deg	Wide-Area...	86 %	0.270	-
Oslon SSL 150	120+159 deg	Wide-Area...	90 %	0.300	-

Relative intensity of FA11948\_Julia-A-OSL80-tape

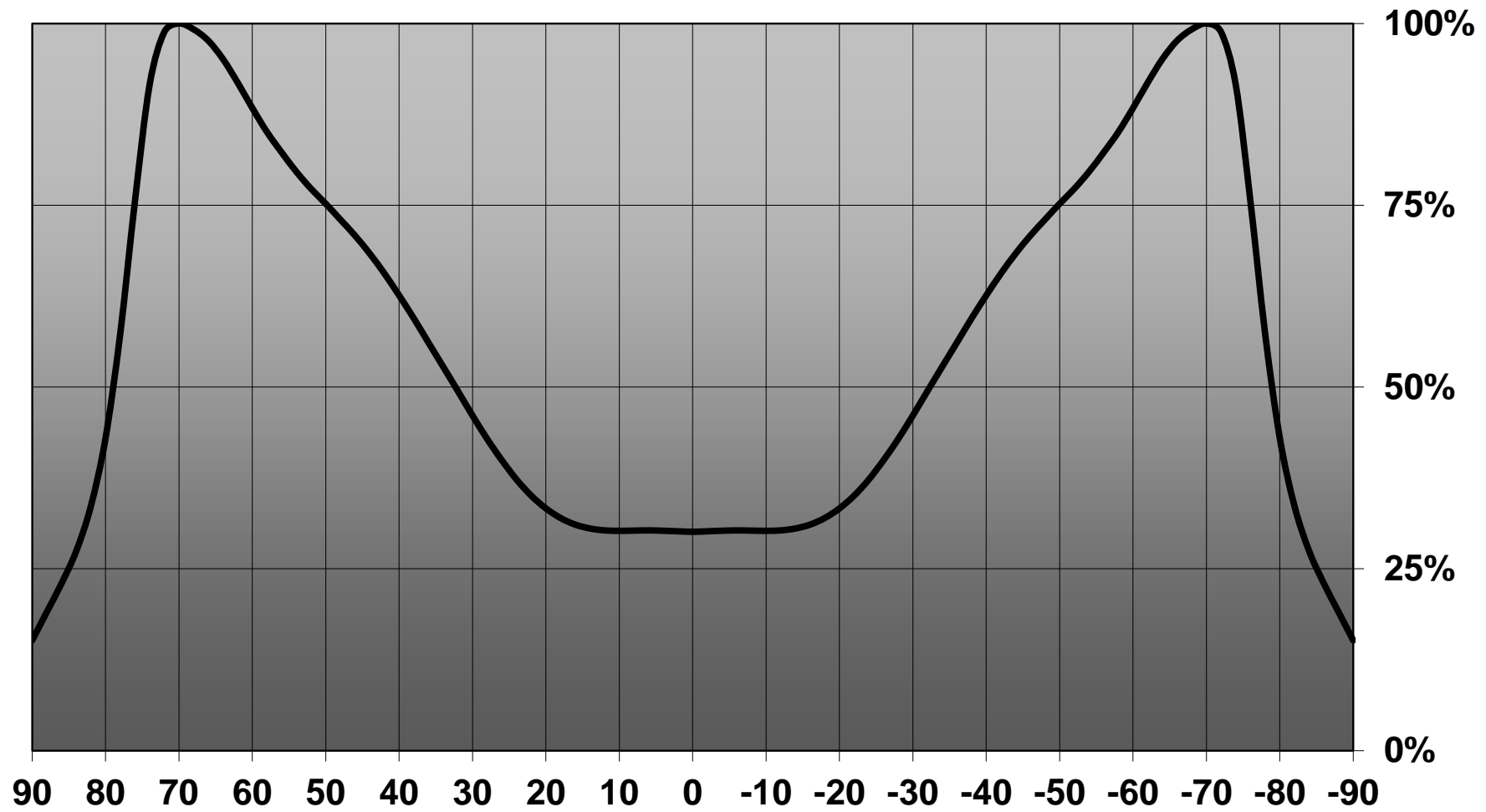

Relative intensity of FA11948\_Julia-A-NCS19-tape

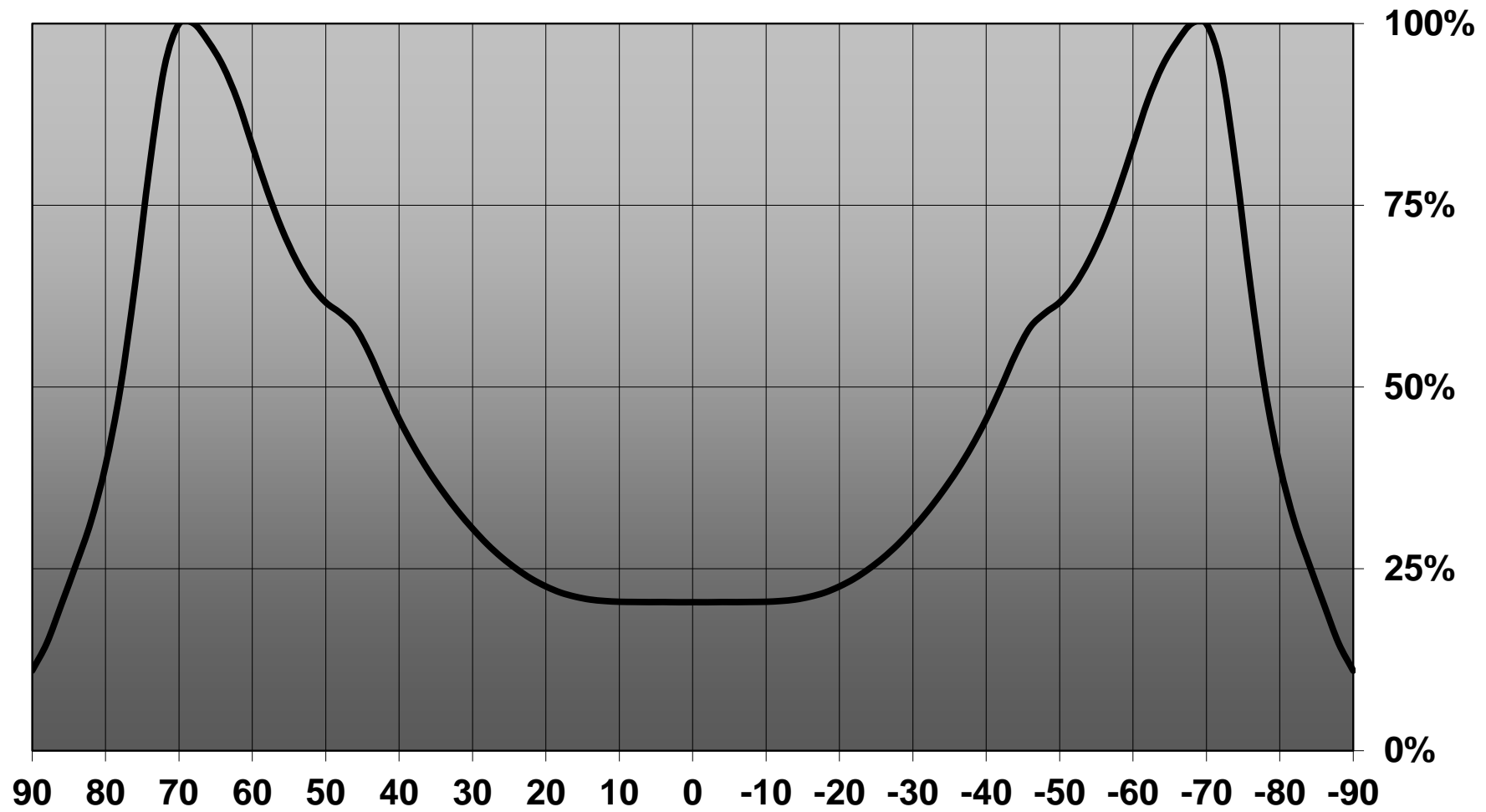

Relative intensity of FA11948\_Julia-A-NVS19-tape

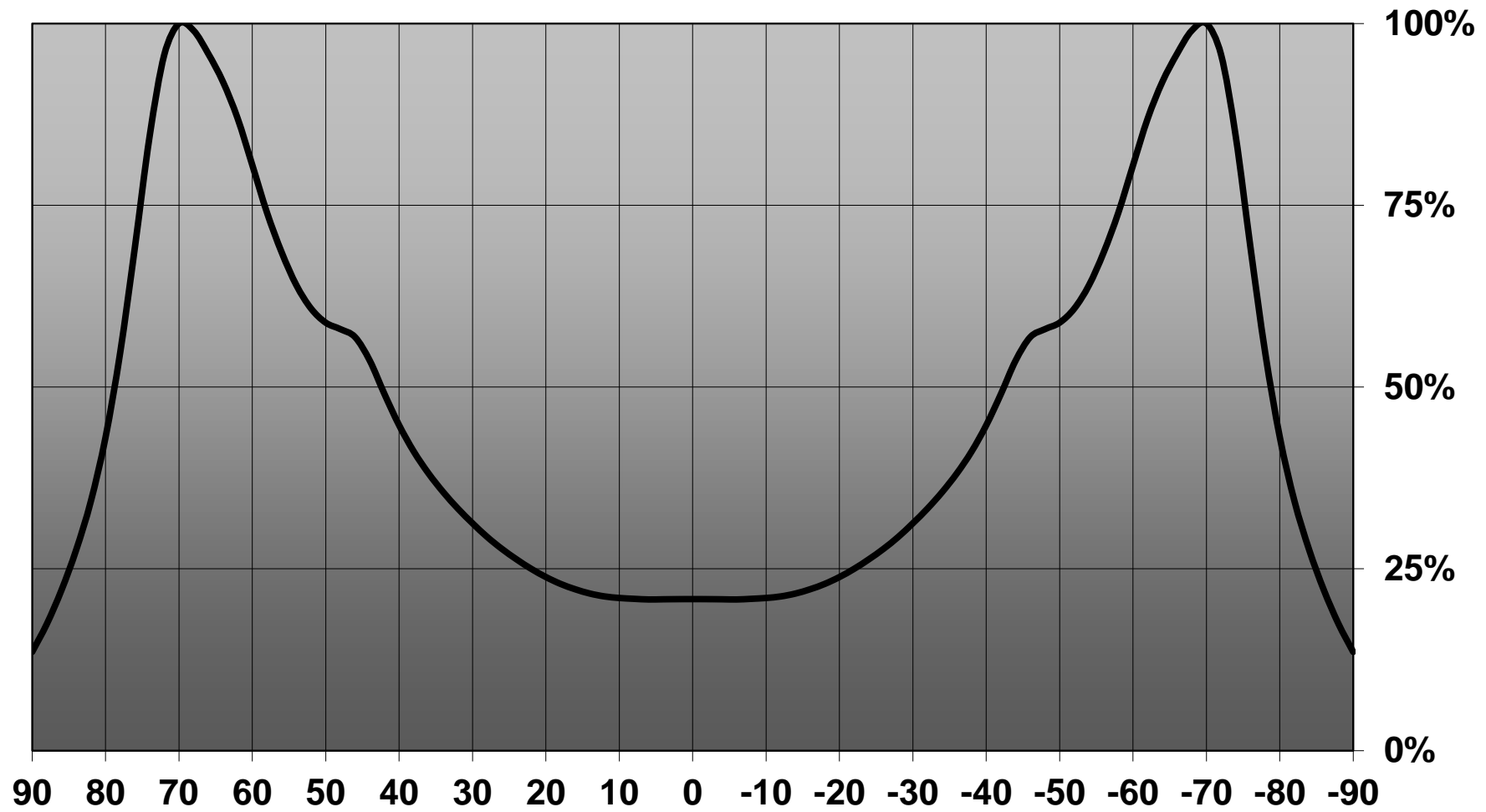

Relative intensity of F11947\_Julia-A-RE-ES

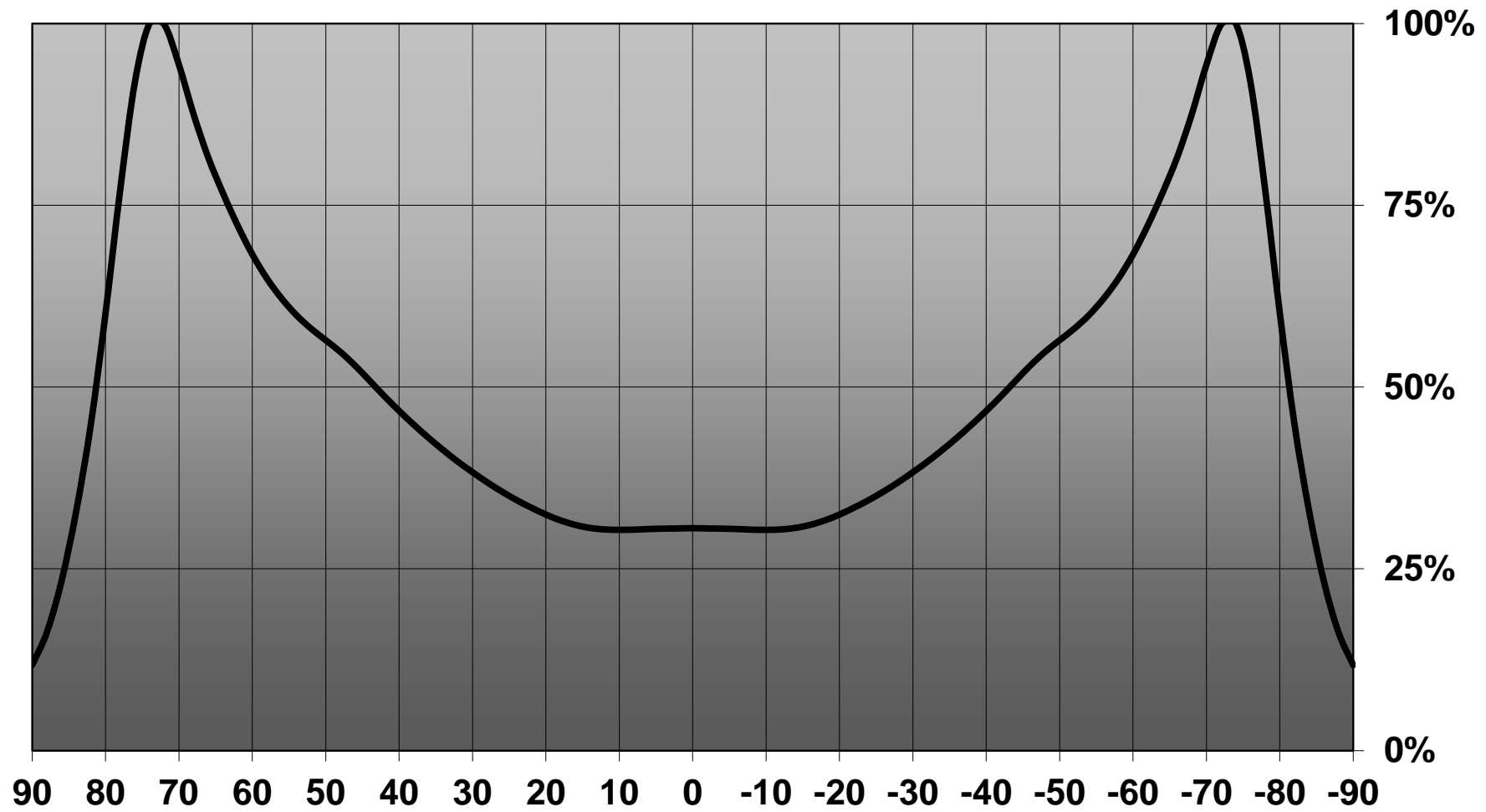

Relative intensity of F11947\_Julia-A\_XP-G

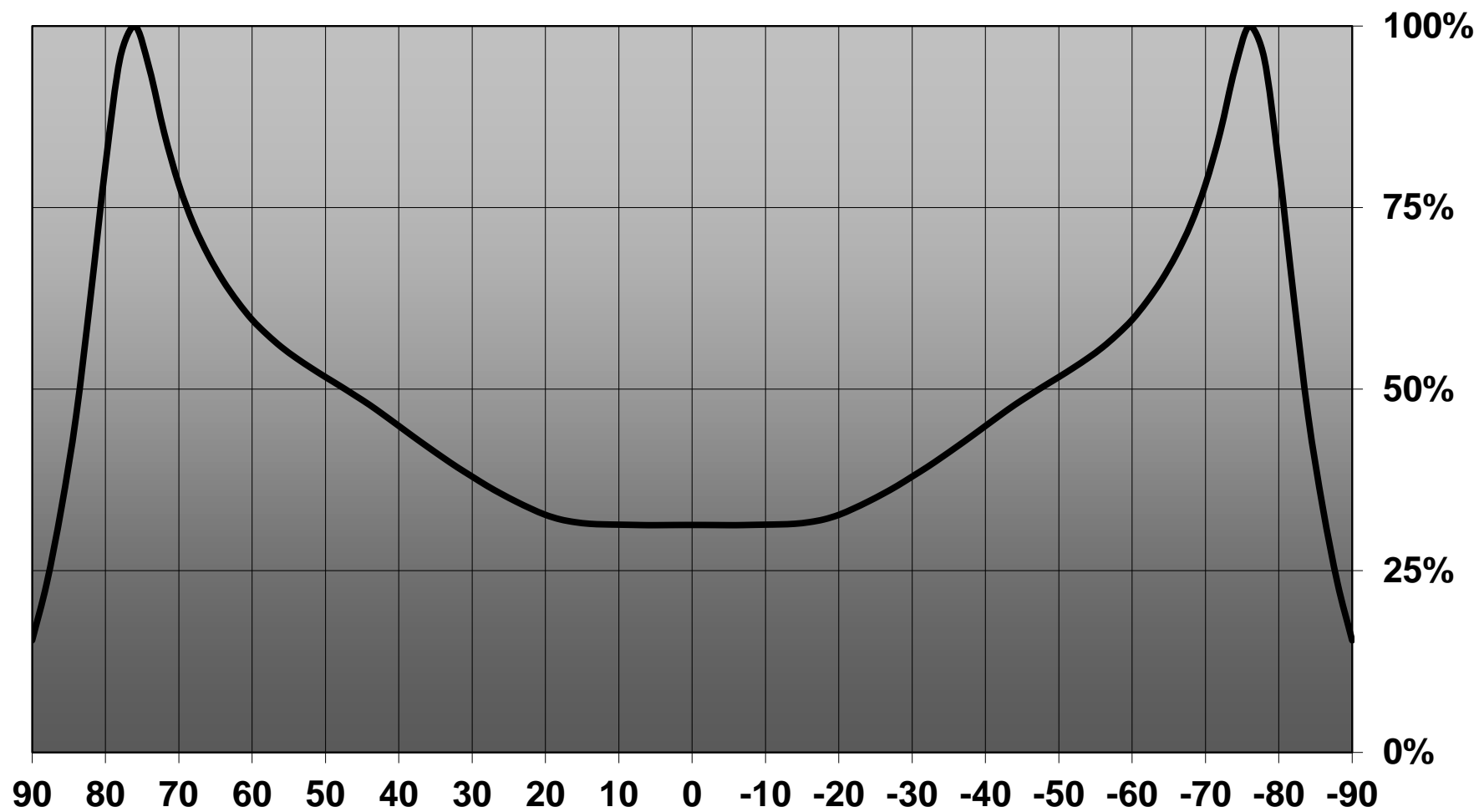

Relative intensity of FA11948\_Julia-A-RE-tape

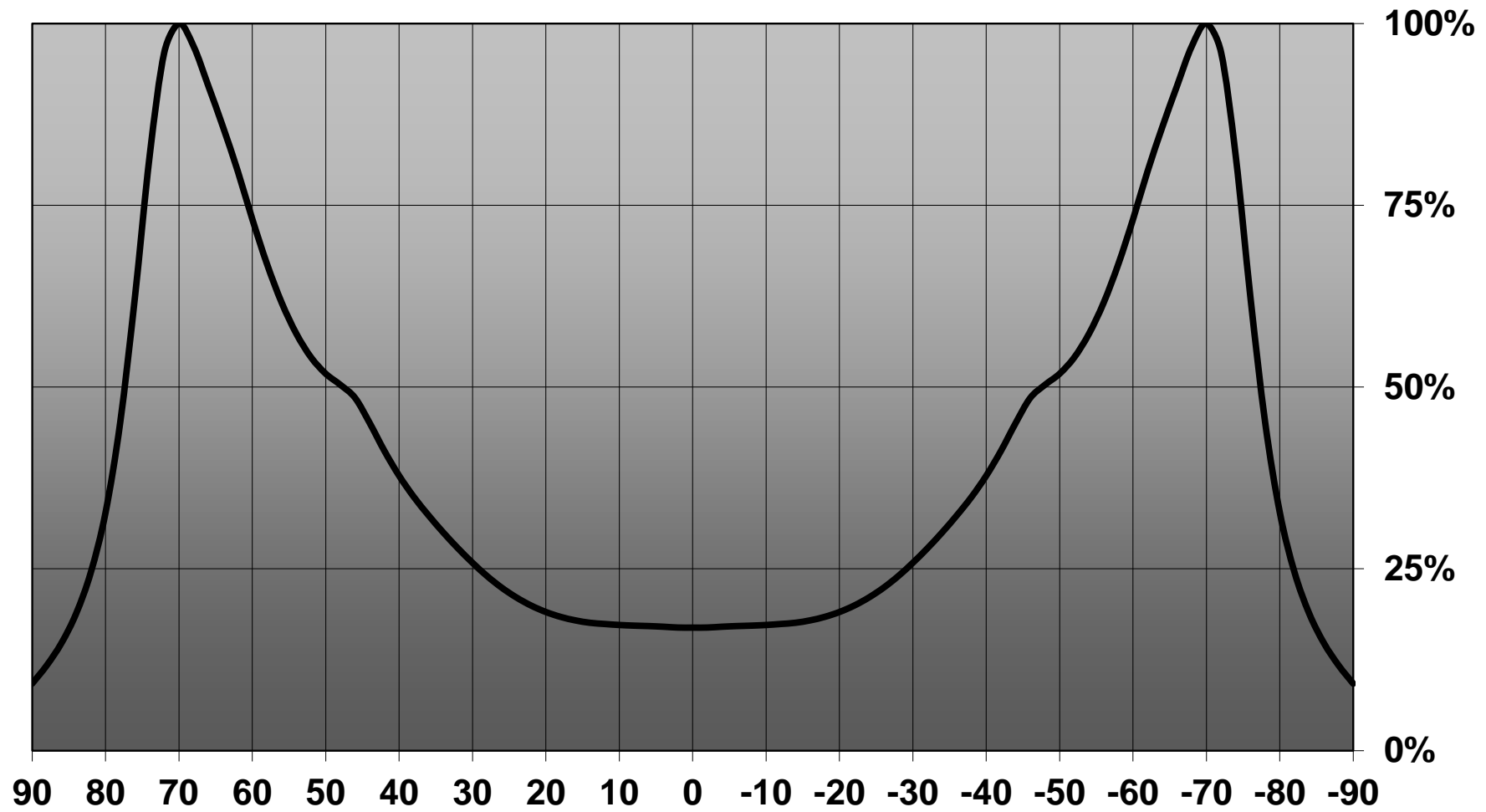

Relative intensity of F11947\_Julia-A\_XP-E

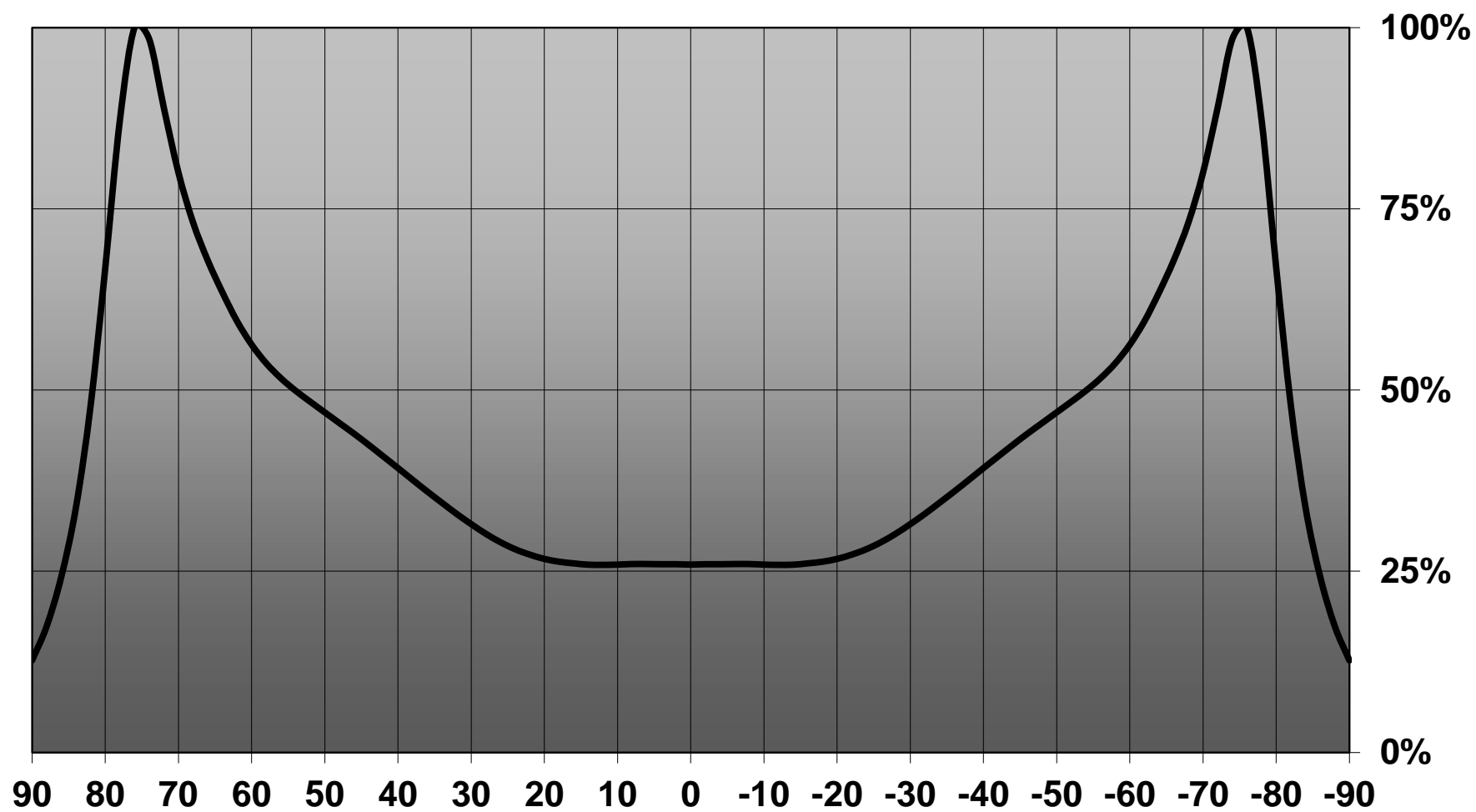



Relative intensity of FA11948\_Julia-A-OSL150-tape

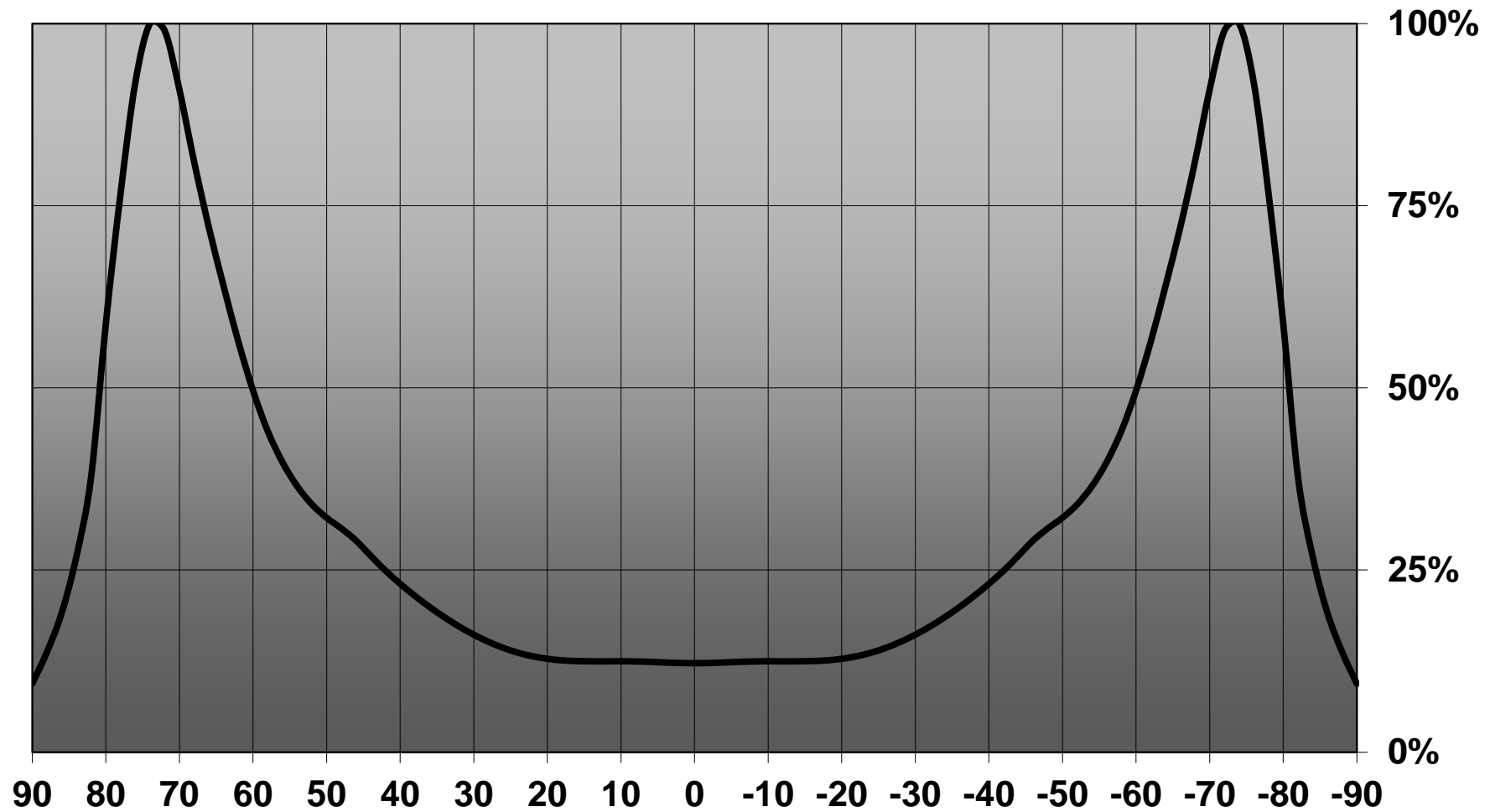

D

C

B

A

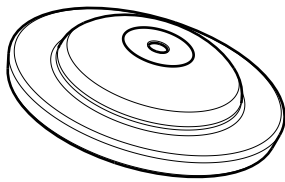

Isometric view

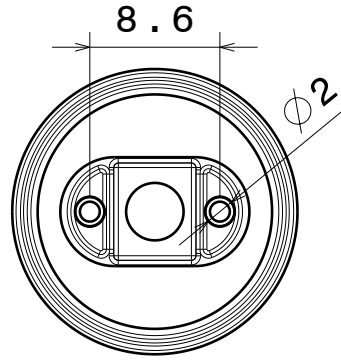

Bottom view

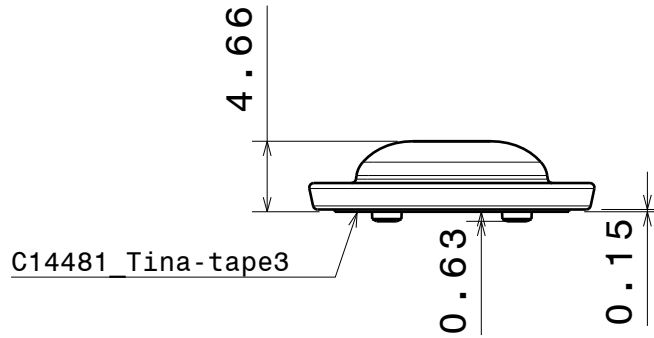

Front view

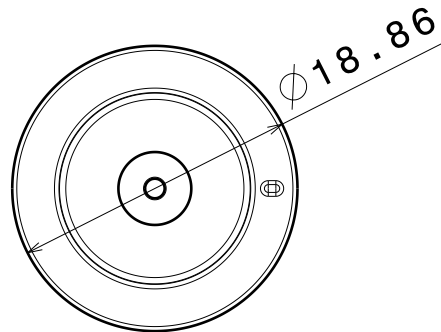

Top view

Material: PMMA

Part no.s:

Lens: F11947\_Julia-A

Assembly: FA11948\_Julia-A-tape

(F11947\_Julia-A + C14481\_Tina-tape3)

This drawing is our property.  
It can't be reproduced  
or communicated without  
our written agreement.



Ledil Oy  
Tehdaskatu 13  
FIN-24100 SALO  
Finland

DRAWING TITLE

Datasheet Julia-A Lens

DRAWN BY

mav

DATE

07.01.2011

CHECKED BY

tk

DATE

07.01.2011

SIZE

A4

DRAWING NUMBER

F11947

REV

1

DESIGNED BY

ol

DATE

20.12.2010

SCALE

2:1

WEIGHT (g)

SHEET

1/1

D

A

4

4

3

3

2

2

1

1

Ledil Oy FA11948\_Julia-A-OSL150-tape FA11948\_Julia-A-OSL150-tape Osram SSL150 109lm @ 250mA / LDC (Linear)

Luminaire: Ledil Oy FA11948\_Julia-A-OSL150-tape FA11948\_Julia-A-OSL150-tape Osram SSL150 109lm @ 250mA  
Lamps: 1 x Osram SSL150 109lm @ 250mA

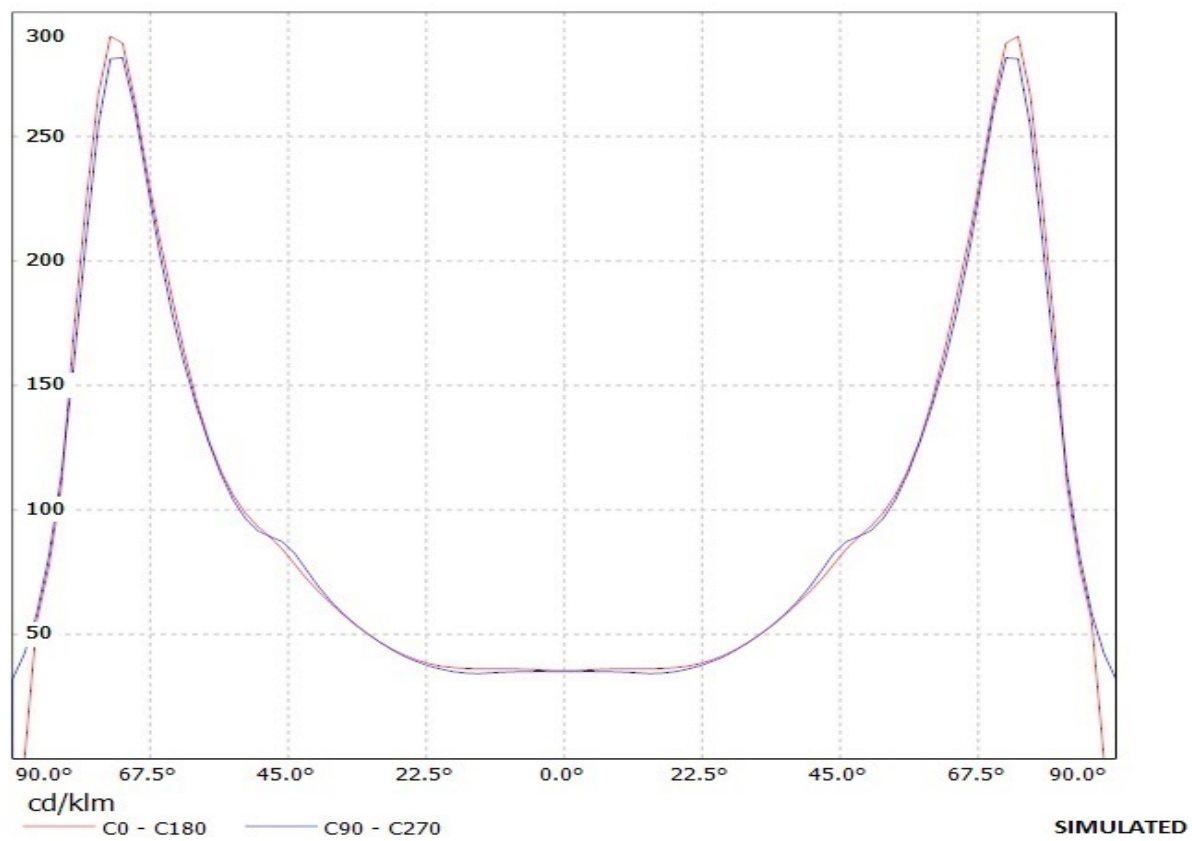

Luminaire: Ledil Oy F11947\_Julia-A-RE-ES F11947\_Julia-A-RE-ES  
Lamps: 1 x Luxeon Rebel-ES

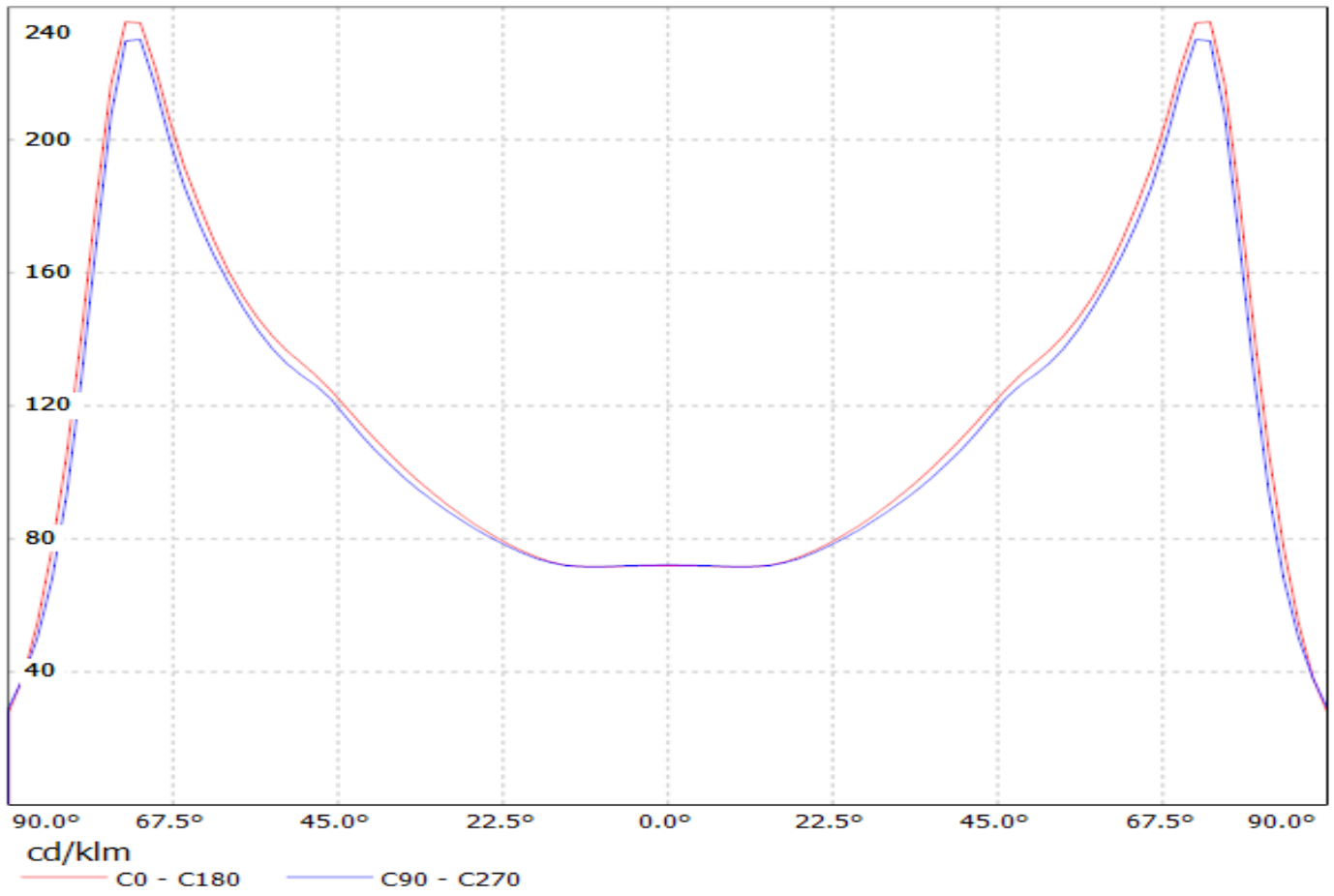

# Ledil Oy F11947\_Julia-A-XP-G F11947\_Julia-A-XP-G / LDC (Linear)

Luminaire: Ledil Oy F11947\_Julia-A-XP-G F11947\_Julia-A-XP-G  
Lamps: 1 x Cree XP-G (white) 89,6lm

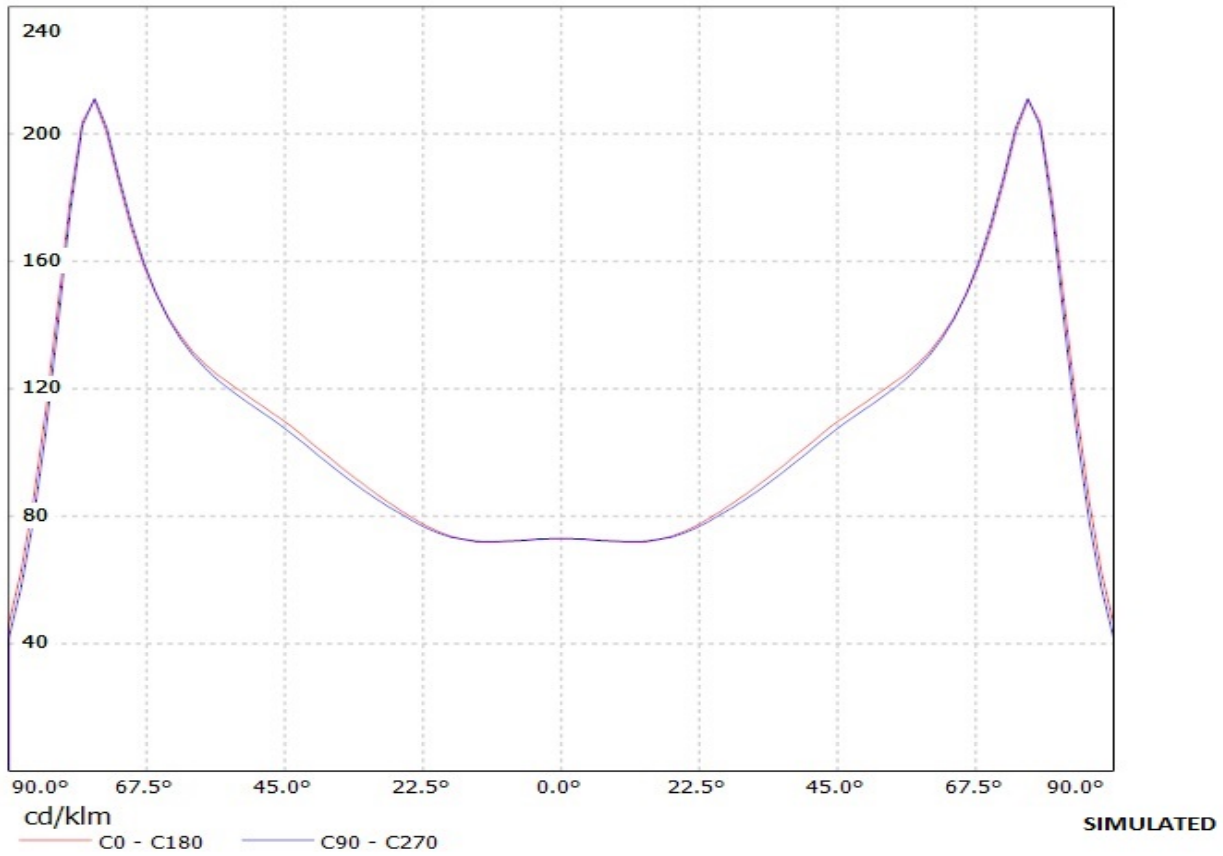

# Ledil Oy F11947\_Julia-A-XP F11947\_Julia-A-XP Cree XP-E (white) 74,8lm / LDC (Linear)

Luminaire: Ledil Oy F11947\_Julia-A-XP F11947\_Julia-A-XP Cree XP-E (white) 74,8lm  
Lamps: 1 x Cree XP-E (white) 74,8lm

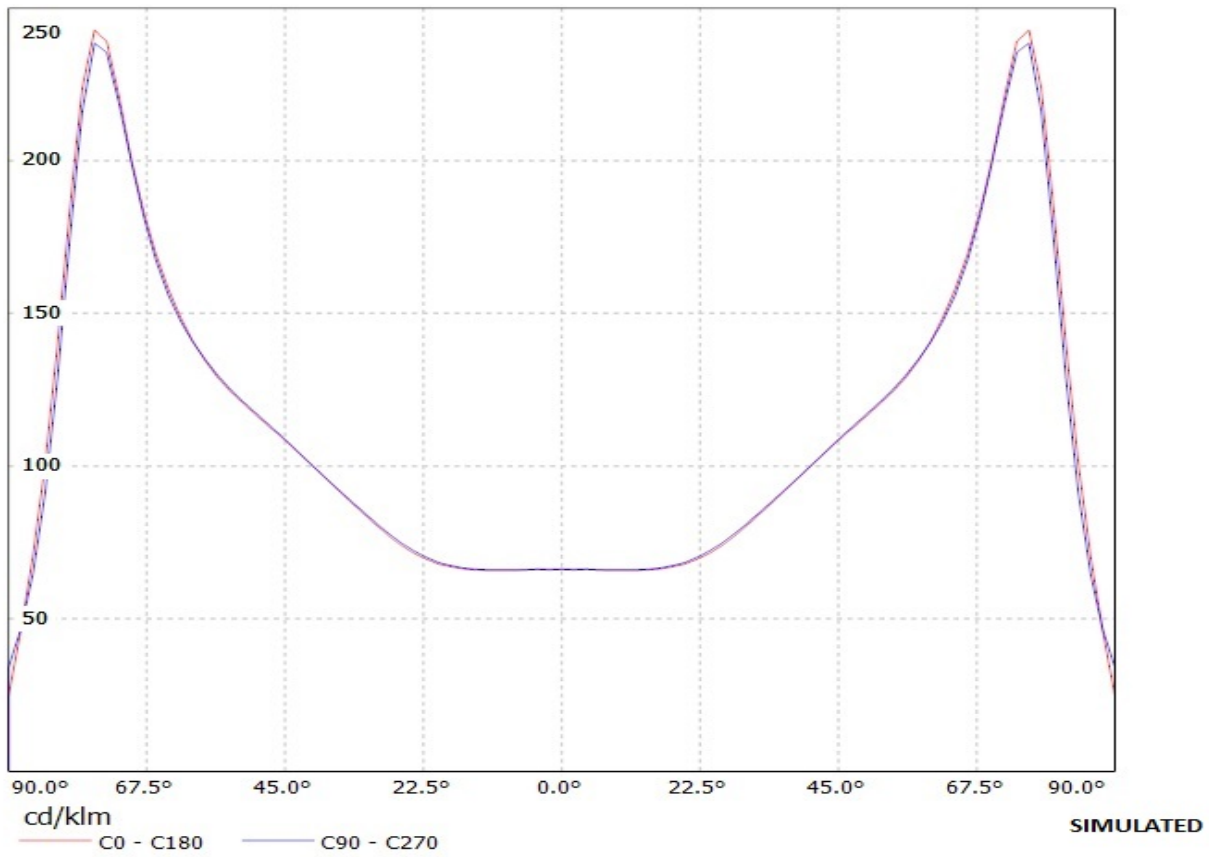

Ledil Oy FA11948\_Julia-A-Z5-tape FA11948\_Julia-A-Z5-tape Seoul Z5 (white) 73lm @ 250mA  
LOR=86% / LDC (Linear)

Luminaire: Ledil Oy FA11948\_Julia-A-Z5-tape FA11948\_Julia-A-Z5-tape Seoul Z5 (white) 73lm @ 250mA LOR=86%  
Lamps: 1 x Seoul Z5 (white) 73lm @ 250mA

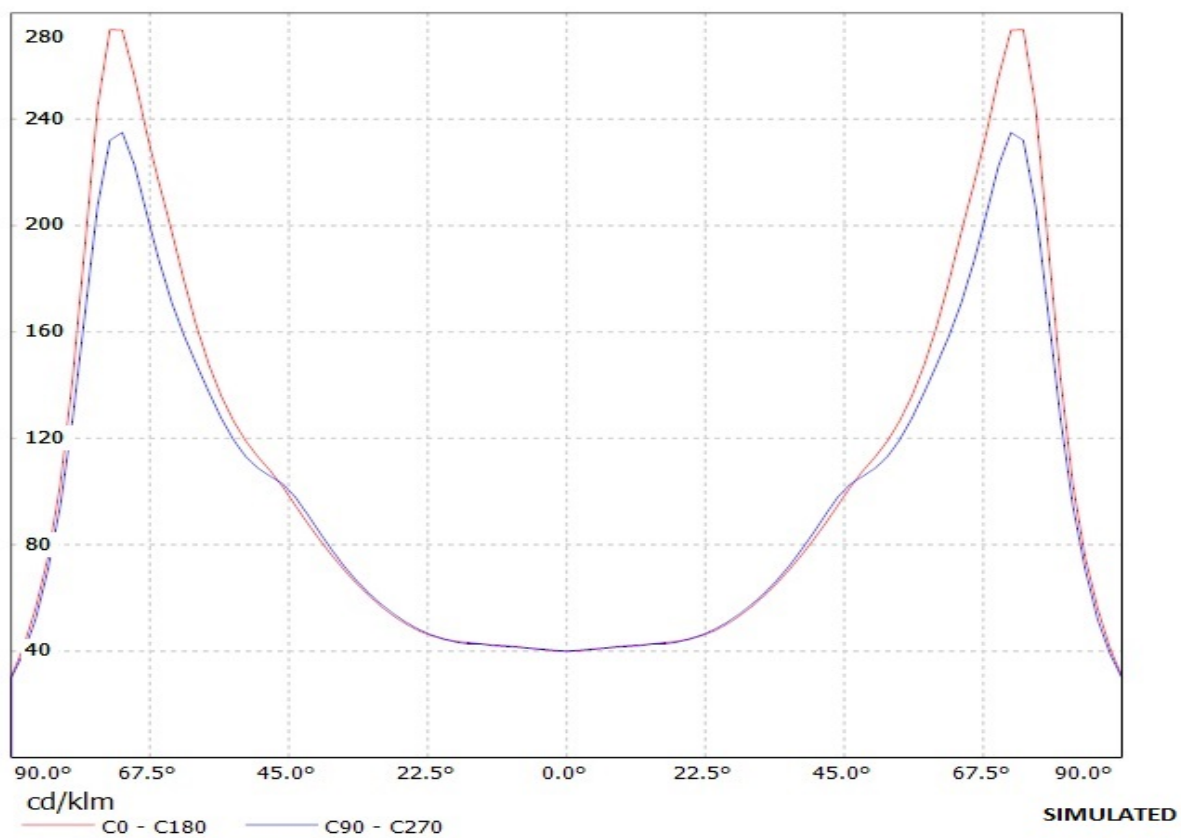

Ledil Oy FA11948\_Julia-A-OSL150-tape FA11948\_Julia-A-OSL150-tape Osram SSL150 109lm @ 250mA / LDC (Polar)

Luminaire: Ledil Oy FA11948\_Julia-A-OSL150-tape FA11948\_Julia-A-OSL150-tape Osram SSL150 109lm @ 250mA  
Lamps: 1 x Osram SSL150 109lm @ 250mA

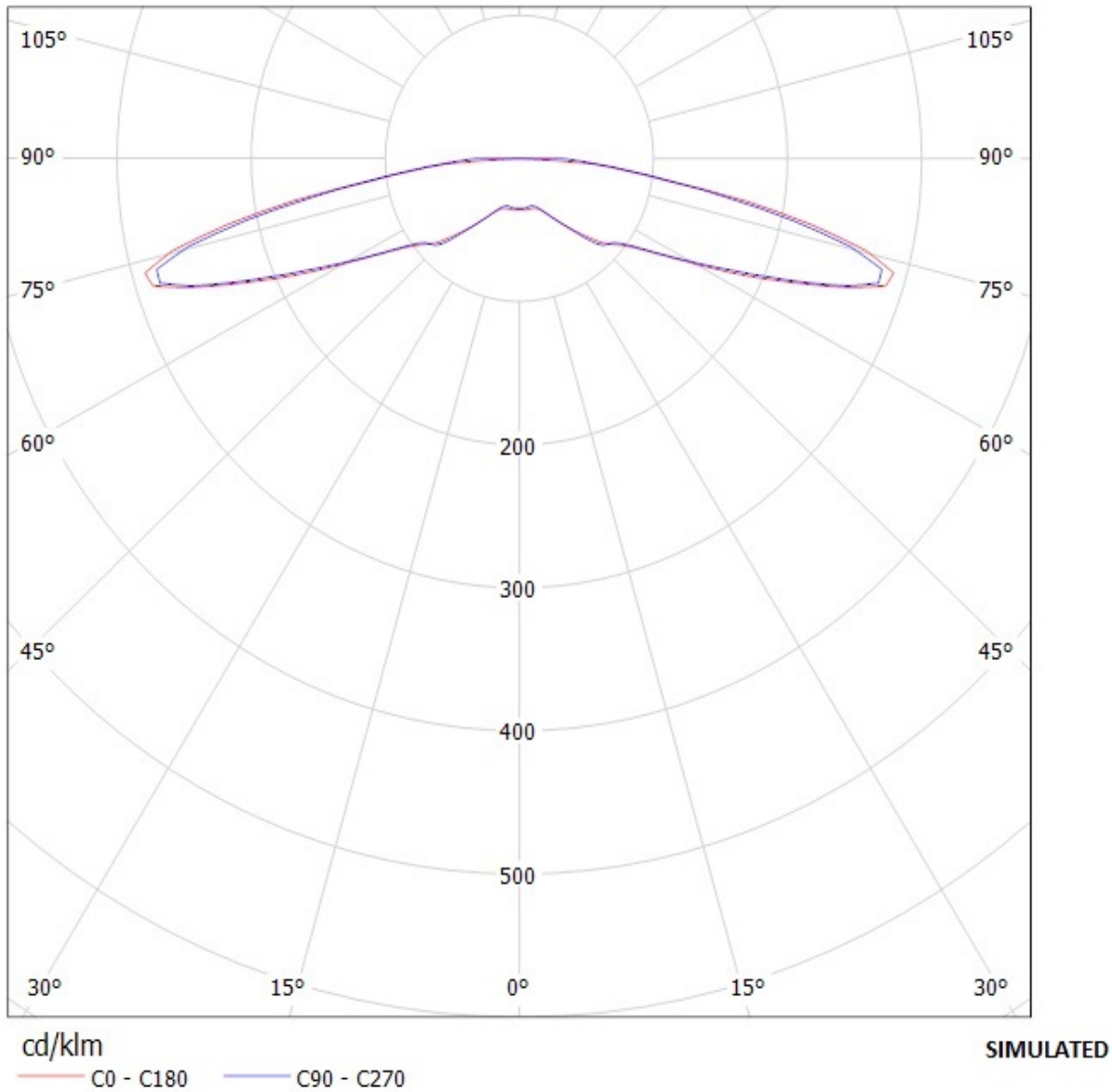



Luminaire: Ledil Oy F11947\_Julia-A-RE-ES F11947\_Julia-A-RE-ES  
Lamps: 1 x Luxeon Rebel-ES

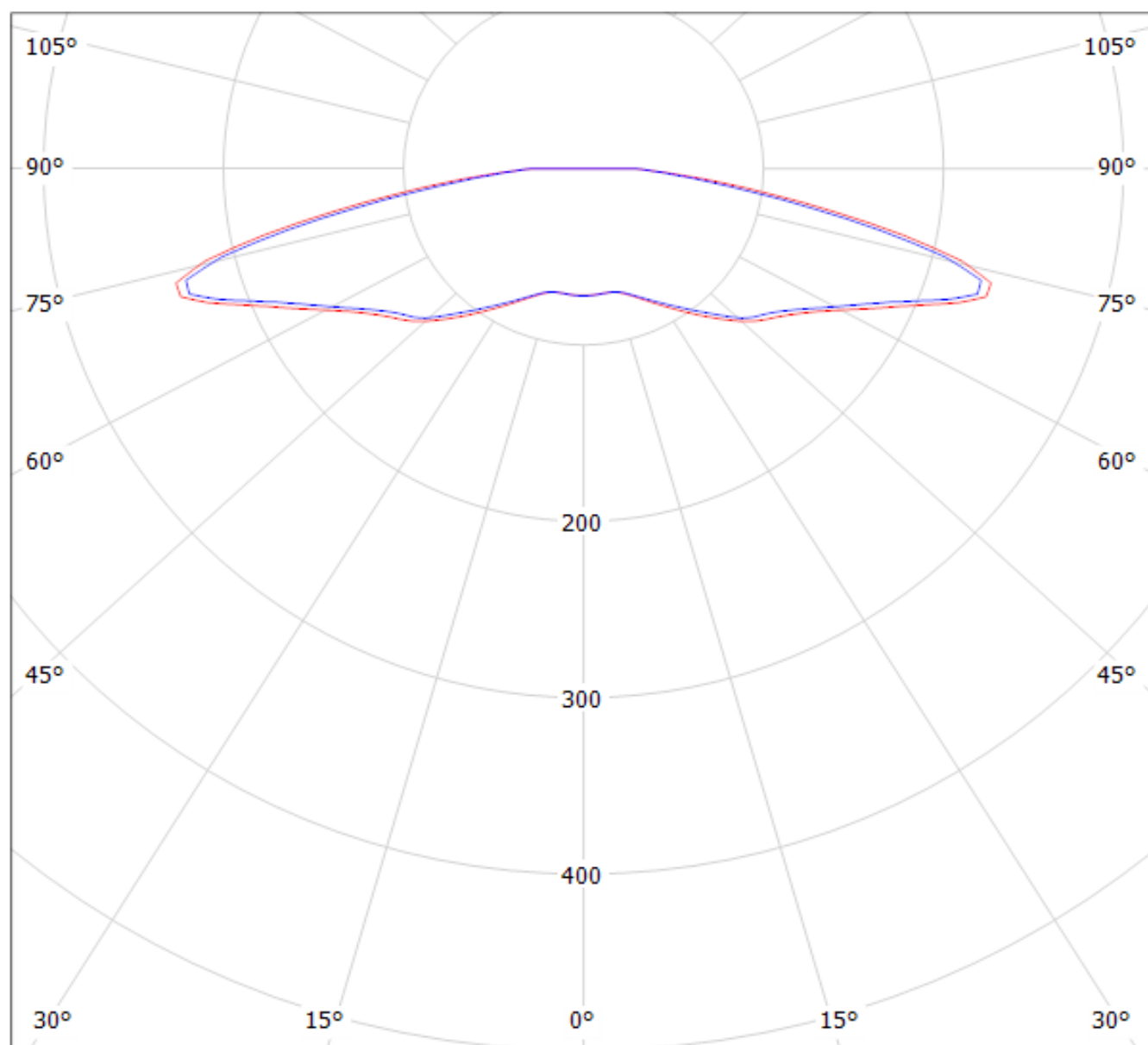

cd/klm

— C0 - C180

— C90 - C270

# Ledil Oy F11947\_Julia-A-XP-G F11947\_Julia-A-XP-G / LDC (Polar)

Luminaire: Ledil Oy F11947\_Julia-A-XP-G F11947\_Julia-A-XP-G

Lamps: 1 x Cree XP-G (white) 89,6lm

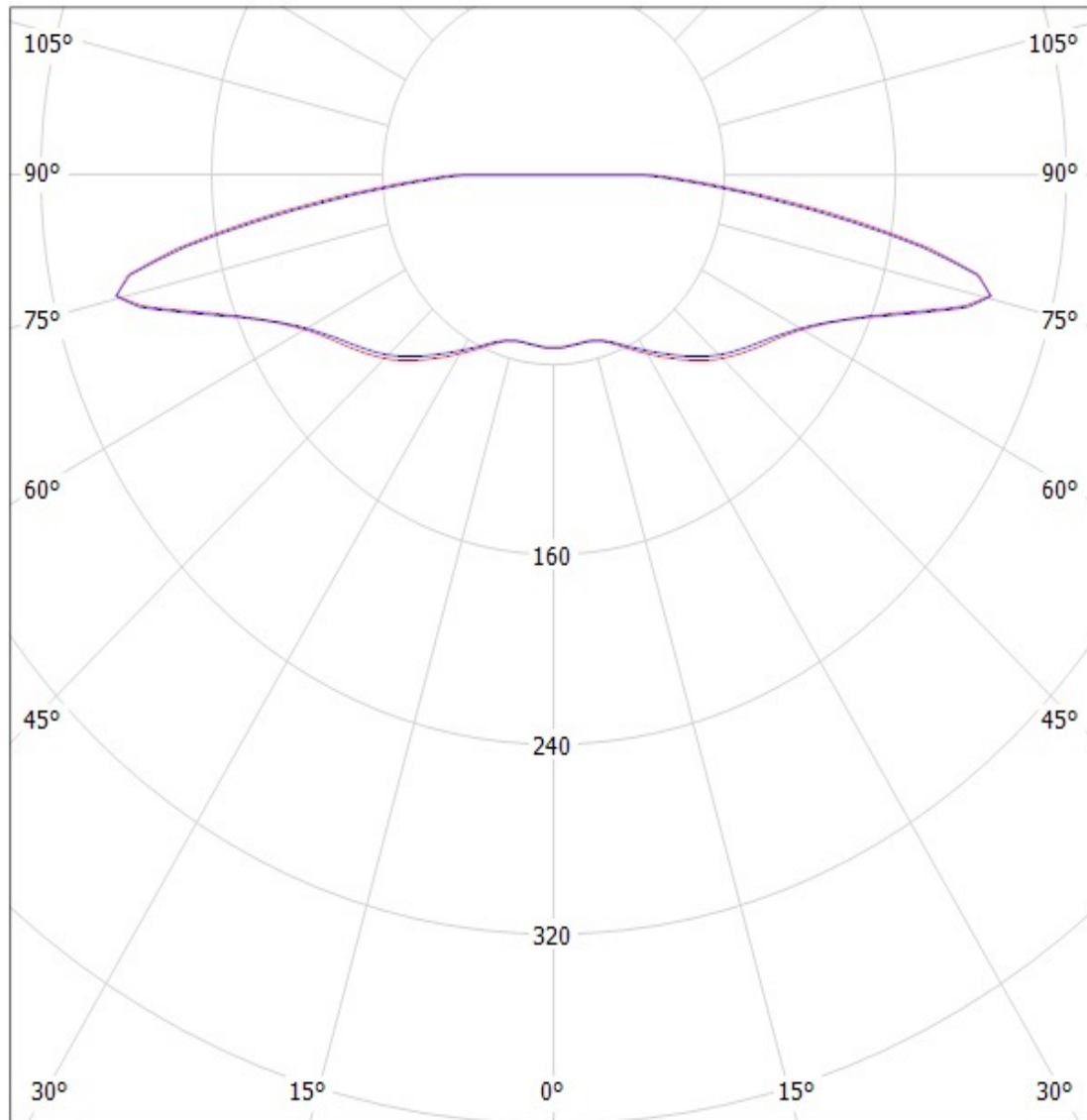

cd/klm

— C0 - C180 — C90 - C270

SIMULATED

# Ledil Oy F11947\_Julia-A-XP F11947\_Julia-A-XP Cree XP-E (white) 74,8lm / LDC (Polar)

Luminaire: Ledil Oy F11947\_Julia-A-XP F11947\_Julia-A-XP Cree XP-E (white) 74,8lm

Lamps: 1 x Cree XP-E (white) 74,8lm

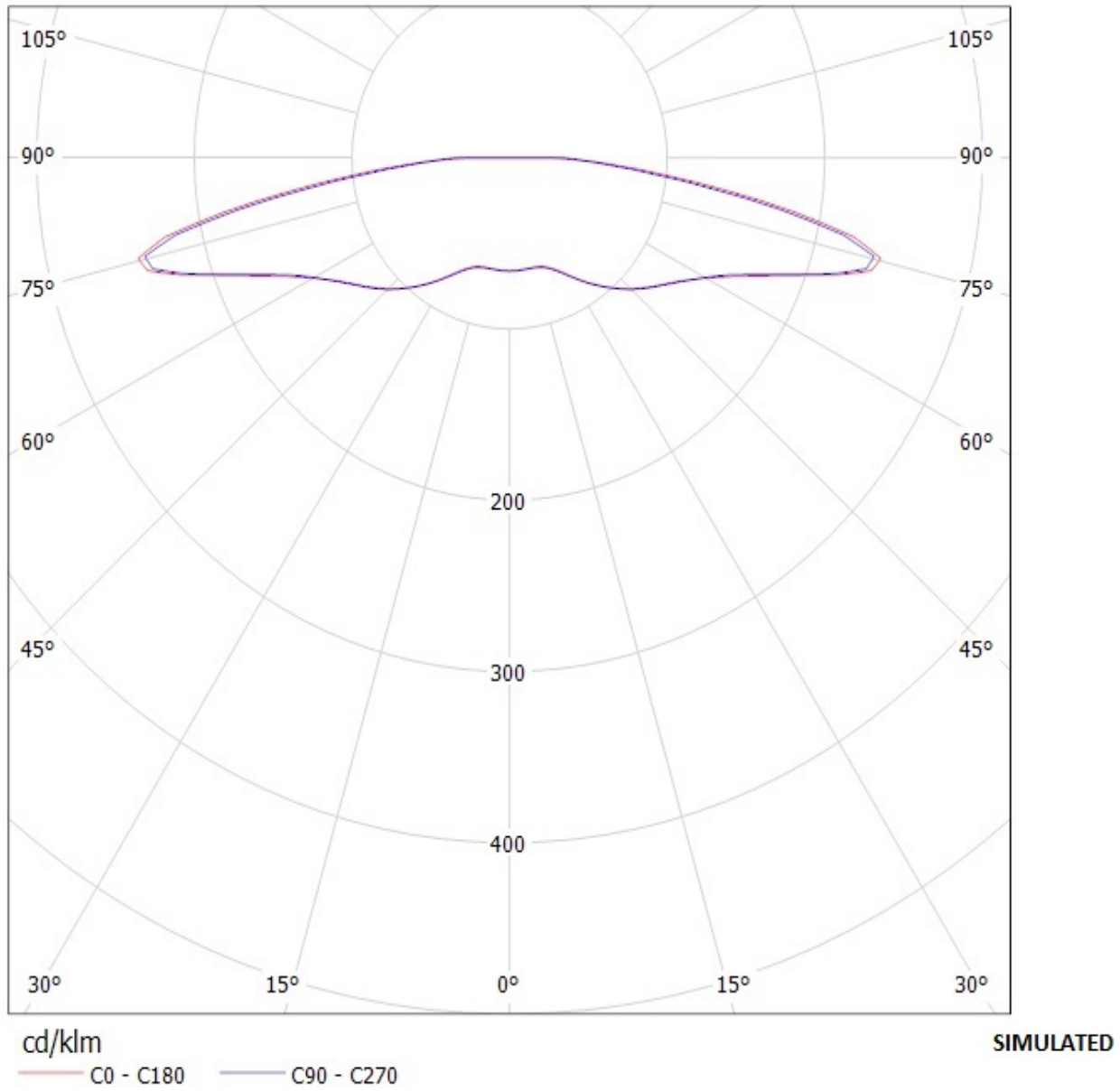

Ledil Oy FA11948\_Julia-A-Z5-tape FA11948\_Julia-A-Z5-tape Seoul Z5 (white) 73lm @ 250mA  
LOR=86% / LDC (Polar)

Luminaire: Ledil Oy FA11948\_Julia-A-Z5-tape FA11948\_Julia-A-Z5-tape Seoul Z5 (white) 73lm @ 250mA LOR=86%  
Lamps: 1 x Seoul Z5 (white) 73lm @ 250mA

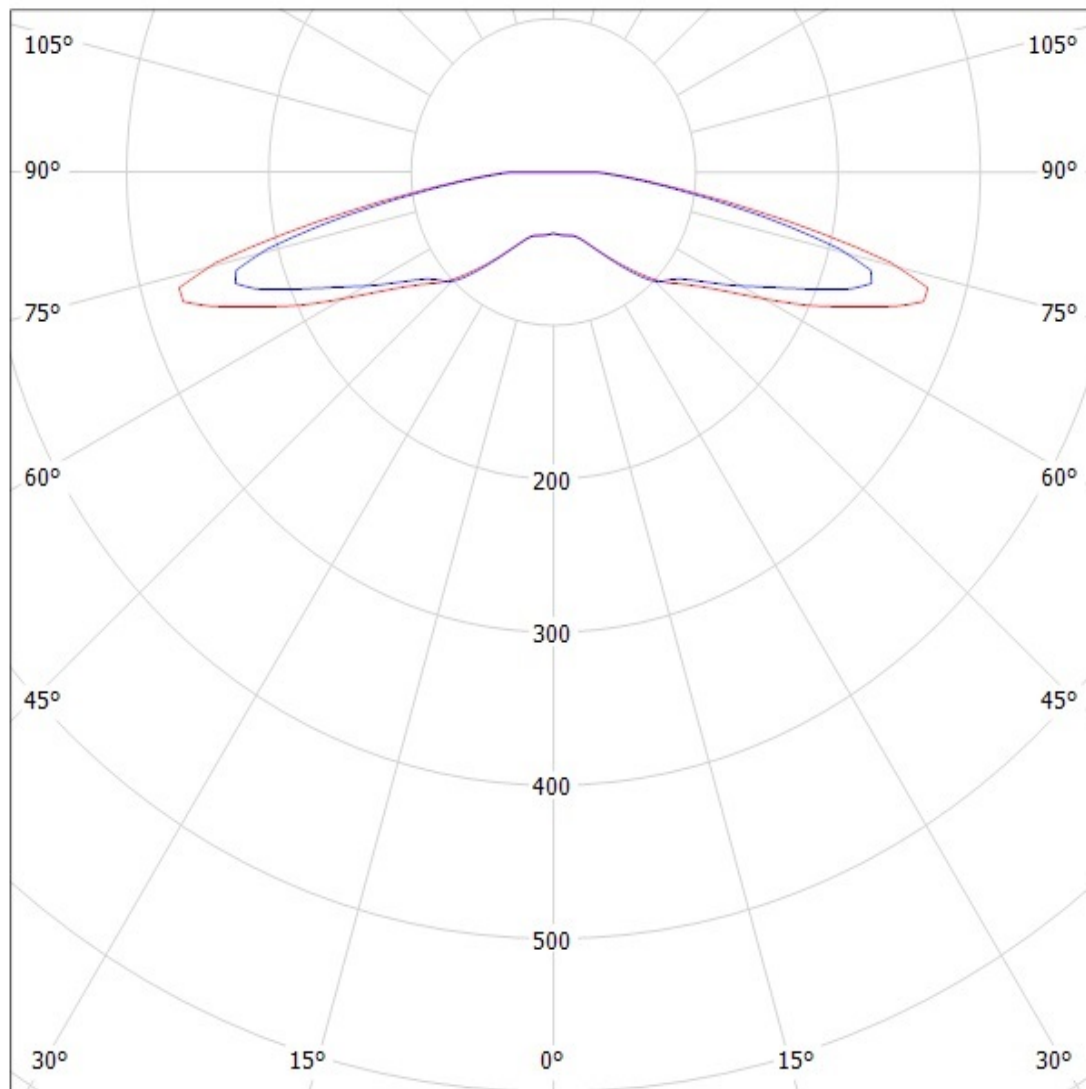

cd/klm

— C0 - C180 — C90 - C270

**SIMULATED**

**NOTE: The typical divergence will be changed by different color, chip size and chip position tolerance. The typical total divergence is the full angle measured where the luminous intensity is half of the peak value.**



**Стандарт  
Электрон  
Связь**

Мы молодая и активно развивающаяся компания в области поставок электронных компонентов. Мы поставляем электронные компоненты отечественного и импортного производства напрямую от производителей и с крупнейших складов мира.

Благодаря сотрудничеству с мировыми поставщиками мы осуществляем комплексные и плановые поставки широчайшего спектра электронных компонентов.

Собственная эффективная логистика и склад в обеспечивает надежную поставку продукции в точно указанные сроки по всей России.

Мы осуществляем техническую поддержку нашим клиентам и предпродажную проверку качества продукции. На все поставляемые продукты мы предоставляем гарантию .

Осуществляем поставки продукции под контролем ВП МО РФ на предприятия военно-промышленного комплекса России , а также работаем в рамках 275 ФЗ с открытием отдельных счетов в уполномоченном банке. Система менеджмента качества компании соответствует требованиям ГОСТ ISO 9001.

Минимальные сроки поставки, гибкие цены, неограниченный ассортимент и индивидуальный подход к клиентам являются основой для выстраивания долгосрочного и эффективного сотрудничества с предприятиями радиоэлектронной промышленности, предприятиями ВПК и научно-исследовательскими институтами России.

С нами вы становитесь еще успешнее!

**Наши контакты:**

**Телефон:** +7 812 627 14 35

**Электронная почта:** [sales@st-electron.ru](mailto:sales@st-electron.ru)

**Адрес:** 198099, Санкт-Петербург,  
Промышленная ул, дом № 19, литера Н,  
помещение 100-Н Офис 331